



**Bureaux Lano-T**



## MARO mobilier de bureau

---

Depuis 30 ans, nous veillons à ce que le travail de bureau soit confortable et ergonomique. Nos meubles témoignent de notre professionnalisme et de notre amour pour ce que nous faisons. Notre passion est de créer des objets à la fois beaux et fonctionnels, et de trouver de nouvelles solutions pour transformer les idées en produits, à un niveau toujours plus élevé. Grâce à une pensée technologique innovante, nous mettons tout en œuvre pour que nos produits et solutions soient de la plus haute qualité. Ceci est confirmé par la certification ISO 9001 et GS - Geprüfte Sicherheit. Notre parc technologique, où des technologies de classe mondiale sont réunies sous un même toit, facilite considérablement cette tâche. En tant que fabricant responsable, nous voulons minimiser l'impact négatif que nous avons sur l'environnement, et nous attendons la même chose de nos fournisseurs.

Notre parc de machines est une garantie de la plus haute qualité et précision. Grâce aux investissements dans les nouvelles technologies et à la recherche constante de solutions originales, nous nous développons chaque jour. Nous savons très bien à quel point le facteur humain est important, c'est pourquoi certaines choses sont fabriquées à la main dans notre entreprise. Le collage des corps de comptoirs courbés est un travail où l'homme a un avantage sur la machine. Cependant, lorsque la précision et la répétabilité chirurgicales sont nécessaires dans un court laps de temps, nous sommes assistés par les dernières technologies. Le centre d'usinage perce, fraise et usine les bords avec une précision extraordinaire. La qualité de nos meubles repose sur des centaines d'essais et de tests, ce qui nous permet d'affirmer que nous n'avons pas d'égal dans ce domaine.



## Bureaux Lano-T

---

### TRANSPORT

- Le produit est livré chez le client par colis.
- Conçu pour l'assemblage individuel.

### GARANTIE

- Les produits MARO sont garantis 5 ans.

### CERTIFICATS



### CERTIFICATS DE PANNEAUX MÉLAMINÉS



---

## Développement durable

En savoir plus sur nos activités.



<https://maro.pl/fr/entreprise/developpement-durable>

# Bureaux Lano-T

System-eM est une collection de meubles modulaires composée de bureaux droits et à plateaux façonnés, de postes Bench avec réglage électrique de la hauteur - ainsi que de simples tables de conférence avec des plateaux différents.

System-eM offre sept types de pieds - quatre pieds droits à section ronde ou carrée, quatre pieds rectangulaires formant une A et une Q, et pieds rectangulaires légèrement décalés par rapport au plateau de la table - modèle F

La collection est complétée par les modules Lano. C et Lano T ayant deux pieds -à section carrée en forme de la lettre T mise à l'envers. Les bureaux peuvent également être équipés de divers types d'accessoires tels que des panneaux de séparation en tissu, ou simples, des ports multimédias ou des passages de câbles, ainsi que des caissons de bureau soutenant le plateau.

## PLATEAU

- Panneau de particules recouvert sur les deux faces de mélamine à haute durabilité - Classe 1.
- Panneau à émission réduite de formaldéhyde Classe E1.
- Plateau de table avec les chants en matière plastique (ABS) de 2 mm d'épaisseur avec un rayon de 3 mm.
- Plateau en panneau de 25 mm d'épaisseur en version standard.
- Plateaux en panneau de 18 mm d'épaisseur en option - bureau 7 mm plus bas.
- Plateau coulissant - en supplément.

## RÉGLAGE DE LA HAUTEUR

- Hauteur fixe de 740 mm et vérins de réglage -course de 10 mm.
- Réglage pas à pas 650-850 mm par incréments de 10 mm et vérins de réglage - course de 10 mm.



## INFORMATIONS SUPPLÉMENTAIRES

- Coloris selon l'offre MARO.
- Dans le cas d'éléments supplémentaires, tels que des extensions, des panneaux de séparations, des passages câbles, des supports pour l'ordinateur, leur emplacement doit toujours être spécifié.
- Un pied chromé peut être proposé en option pour les bureaux Lano-T, pour un coût supplémentaire.

## CADRE À STRUCTURE

- Pied en forme de " T " avec une section carrée de 65x65 mm.
- Cadre à structure autoportant en acier composé d'éléments soudés (pieds constituant le côté du poste de travail) reliés par des poutres.
- Les bureaux en forme de L (plateau Z et ZZ) sont équipés d'un pied central supplémentaire de section carrée de 50x50 mm.



Lano-T plateau A

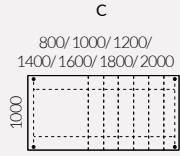
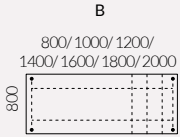
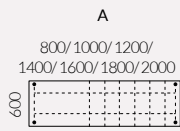
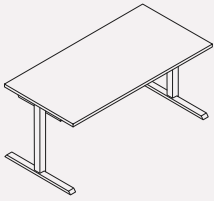

Lano-T plateau D

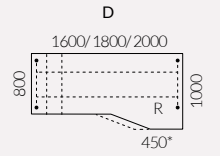
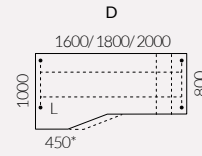
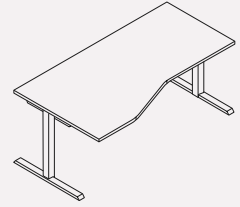

Lano-T plateau E

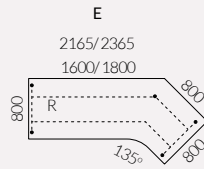
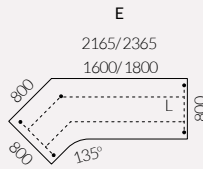
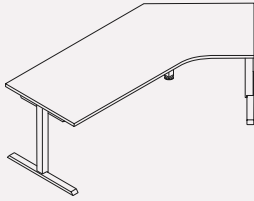

Lano-T plateau Z

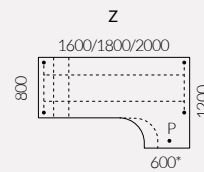
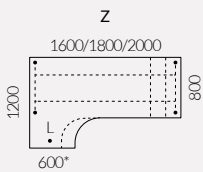
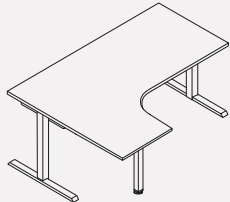

Lano-T plateau ZZ

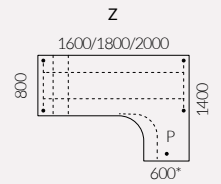
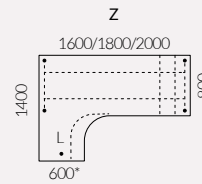
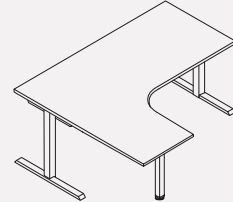

Lano-T plateau Z

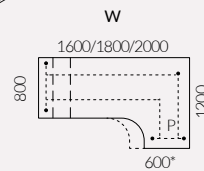
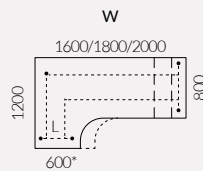
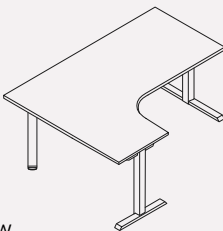

Lano-T plateau Z

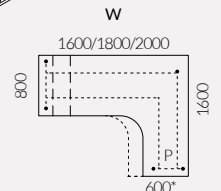
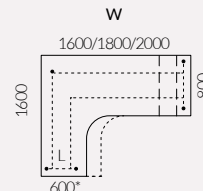
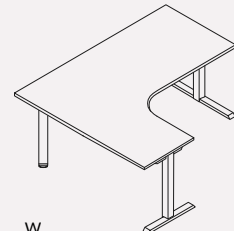

# System-eM / Équipement

## Plateau coulissant

Le plateau coulissant facilite l'accès à la goulotte de câbles horizontale. Cette option pratique peut être adaptée à tous les bureaux et tous les Bench avec réglage électrique de la hauteur.

- Le plateau coulissant est équipé d'une fermeture, pour déplacer le plateau il faut la libérer d'un clic.
- Le plateau coulissant a une goulotte de câbles inclinable.

Les bureaux avec un plateau coulissant peuvent être équipés d'un voile de fond dans la partie frontale. Lors de la commande, veuillez indiquer clairement l'option du plateau coulissant car cela modifie la construction du bureau.

- e déplacement du plateau est de 120 mm
- Accessoires recommandés - joint brosse..

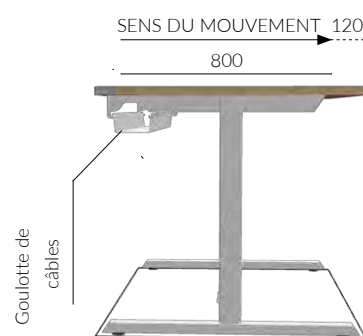

## Bureau sur meuble retour porteur

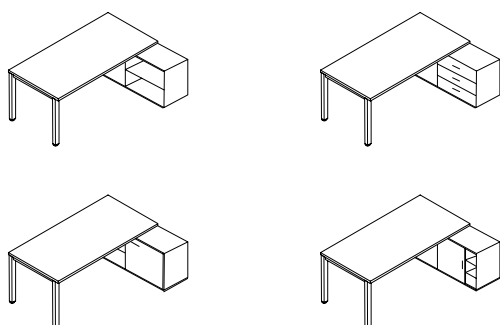

Meuble de rangement intégré déborde de 2/3 de sa largeur, par rapport au plan du travail du bureau Bench.

La fonction du plateau coulissant est conservée, tout comme l'accès facile à la goulotte de câbles inclinable.

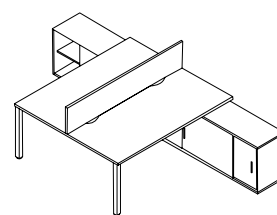

Les bureaux de la famille System-eM peuvent être soutenus par un meuble de rangement. Les meubles porteurs comprennent les étagères, les armoires à portes coulissantes ou à portes coulissantes à double face et avec les tiroirs.

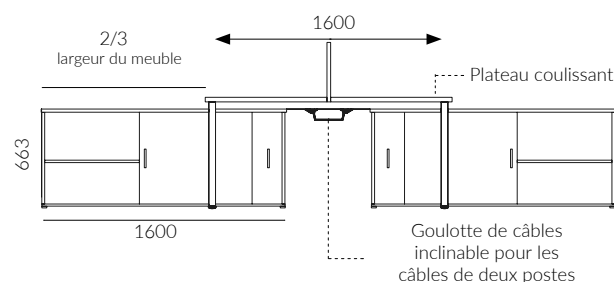



# Mélamine

① STANDARD



② TREND

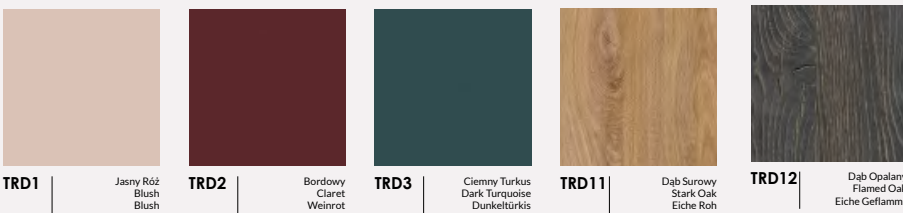

# Métaux

① STANDARD



② TREND

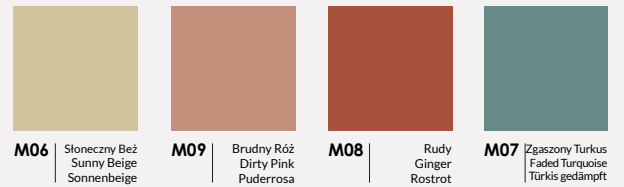

# Tissus

100% Polyester  
100.000 Martindale cycles

① CALDO  
Select by Lech

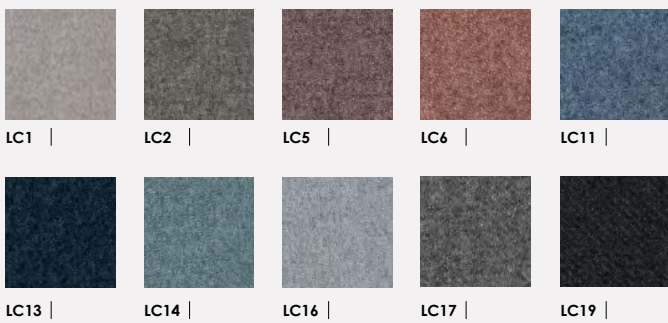

100% Recycled Polyester  
67.000 Martindale cycles

① TERRA  
Select by Lech



95% Virgin Wool, 5% Poliamid  
100.000 Martindale cycles

② SYNERGY  
Camira

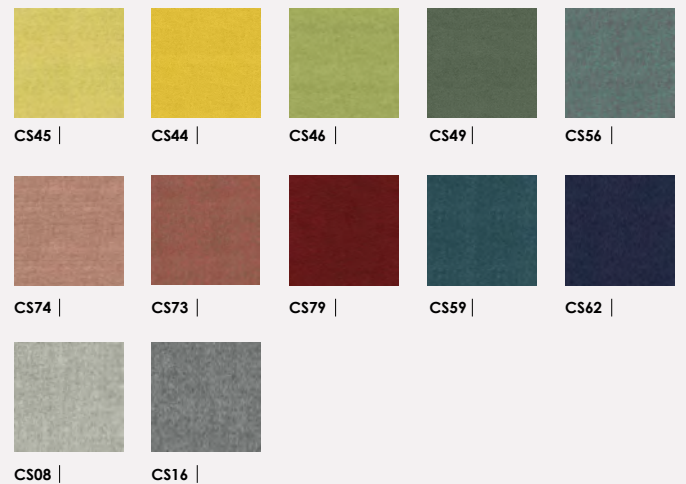



Vous pouvez trouver tous nos documents actuels en ligne

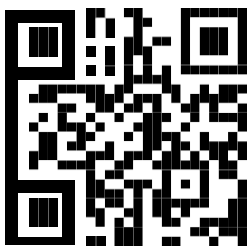

Visitez notre site web  
[maro.pl](http://maro.pl)

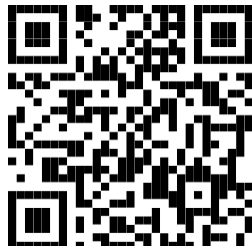

Trouvez des photos et des vidéos de haute qualité à inclure dans vos documents  
[maro.cloud/photo](http://maro.cloud/photo)

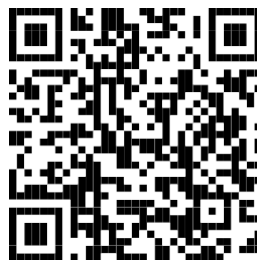

Trouver des schémas et des catalogues  
[maro.pl/webpage/download.html](http://maro.pl/webpage/download.html)



Commander des meubles en ligne - zone B2B  
[shop.maro.pl](http://shop.maro.pl)



Fabryka Mebli Biurowych MARO Sp. z o.  
o. PL 62-052 Komorniki, ul. Fabianowska  
100

+48 61 890 00 00

[@ maro@maro.pl](mailto:maro@maro.pl)

**MARO.pl**

Suivez l'actualité et rejoignez la communauté MARO

 /@maroofficefurniture

 /@maroofficefurniture

 /@maroofficefurniture

 /@maroofficefurniture

Veillez envoyer vos commandes d'imprimés et d'échantillons de couleurs à [marketing@maro.pl](mailto:marketing@maro.pl)

Les illustrations présentées dans ce document ont un but purement illustratif et ne constituent aucune forme de contrat ou de garantie - en particulier les couleurs présentées et les surfaces de mobilier utilisées par Fabryka Mebli Biurowych MARO sp. z o.o. Pour toute information concernant les fonctions et les configurations, veuillez contacter Fabryka Mebli Biurowych MARO sp. z o.o.

Toutes les informations présentées, notamment les photographies, les spécifications, les descriptions, les schémas ou les paramètres techniques, ne constituent pas une offre au sens du Code civil et ne sont pas contraignantes et peuvent faire l'objet de modifications sans préavis.

Fabryka Mebli Biurowych MARO sp. z o.o. se réserve le droit d'apporter des modifications aux produits présentés. Les illustrations présentées peuvent montrer des configurations d'option. La définition contraignante du prix, de l'équipement et des spécifications est contenue dans le Contrat de vente. Nous nous réservons le droit d'apporter des modifications et de faire des erreurs. Toutes les informations contenues dans cette liste de prix sont correctes au moment de la publication/soumission à l'impression. Les prix ci-dessus ne comprennent pas la TVA.

Les conditions générales de vente et les conditions générales de garantie et de réclamation font partie intégrante des contrats de vente.

La liste de prix est valable à partir du 01.03.2022 jusqu'à nouvel ordre.