



# Lada Vero





## MARO Office Furniture

Od 30 lat dbamy o to, aby praca biurowa była komfortowa i ergonomiczna. Nasze meble świadczą o naszym profesjonalizmie i miłości do tego co robimy. Zamiłowanie do tworzenia rzeczy pięknych i funkcjonalnych sprawia, że z pasją szukamy nowych rozwiązań, które zamieniają pomysły w produkt, na coraz to wyższym poziomie. Wykorzystując innowacyjną myśl technologiczną, dokładamy wszelkich starań, by nasze produkty i rozwiązania były najwyższej jakości. Potwierdzają to certyfikaty ISO 9001 oraz Geprüfte Sicherheit. Zdecydowanie ułatwia to nasz park technologiczny, gdzie pod jednym dachem spotykają się światowej klasy technologie. Jako odpowiedzialny producent, chcemy minimalizować niekorzystny wpływ jaki wywieramy na środowisko naturalne, tego samego oczekując od naszych dostawców.

Nasz Park Maszynowy to gwarancja najwyższej jakości i precyzji. Dzięki inwestycji w nowe technologie oraz nieustanne poszukiwanie nieszablonowych rozwiązań, rozwijamy się każdego dnia. Dobrze wiemy, ile znaczy czynnik ludzki, dlatego część rzeczy robiona jest u nas ręcznie. Klejenie korpusów ład łukowych to praca, gdzie człowiek ma przewagę nad maszyną. Za to tam, gdzie potrzeba chirurgicznej dokładności i powtarzalności w krótkim czasie, wspomagamy się najnowszą technologią. Centrum obróbcze nawierca, frezuje i obrabia krawędzie z nadzwyczajną precyzją. Na jakość naszych mebli składają się setki prób i testów, dzięki którym jesteśmy pewni, że w tym temacie nie mamy sobie równych.



## Lada Vero

### TRANSPORT

- Produkt dostarczany do klienta w paczkach.

### - GWARANCJA

- Produkty MARO 5 lat gwarancji.

### CERTYFIKATY



### CERTYFIKATY PŁYTA MELAMINOWANA



## Zrównoważony rozwój

Dowiedz się więcej o naszych działaniach.



[maro.pl/firma/zrownowazony-rozwoj](http://maro.pl/firma/zrownowazony-rozwoj)

# Lada Vero

Kolekcję Vero tworzą lady wysokie o wysokości 1100 mm oraz lady niskie o wysokości 740 mm. Ladę Vero można dopasować do każdej przestrzeni wykorzystując zarówno moduły proste jak i łukowe. Kolekcja Vero umożliwia stworzenie lady w jednym kolorze (monofront) lub w dwóch kolorach (duofront).

Monofronty dostępne są w czterech wykończeniach: fronty gładkie bez cokołu, fronty gładkie z cokołem w kolorze aluminium szczotkowane, fronty z profilem dekoracyjnym bez cokołu lub fronty z profilem dekoracyjnym i cokołem.

Wszystkie duofronty posiadają profil dekoracyjny i dostępne są w wariancie bez cokołu lub z cokołem.

## BLAT ROBOCZY

- Płyta wiórowa dwustronnie pokryta melaminą podwyższonej trwałości - Klasa1.
- Płyta o ograniczonej emisji formaldehydu E1.
- Blat o grubości 25 mm wykończony obrzeżem z tworzywa sztucznego (ABS) o grubości 2 mm i promieniu 3 mm.
- Blat mocowany do frontu na wysokości 740 mm.
- Przelotka narożnikowa w standardzie.
- Półka pod monitor - opcja za dopłatą dla lad wysokich prostych od szerokości 1600 mm - wycięcie w blacie roboczym po prawej/lewej stronie lub pośrodku blatu oraz półka z regulowaną wysokością montowana pod blatem. Wybór półki pod monitor nie wyklucza przelotki narożnikowej.



## OŚWIETLENIE AMBIENTOWE

- Wszystkie nadstawki lad wysokich Vero można wyposażić w oświetlenie ambientowe LED w kolorze białym podświetlające front od strony zewnętrznej. Dopłaty podane przy produktach.

## NADSTAWKA + BOKI

- Blat górny oraz boki lady wykonane z płyty wiórowej grubości 25 mm, dwustronnie pokryte melaminą, wykończone obrzeżem z tworzywa sztucznego o grubości 2 mm i promieniu 3 mm.

## FRONT LADY

- W ladach łukowych konstrukcja szkieletowa frontu pokryta laminatem HPL o grubości 0.8 mm. Front w ladach prostych i narożnych wykonany z płyty melaminowanej 18 mm.
- Fronty wyposażone w stopki poziomujące +10 mm.
- Cokół o grubości 18 mm w kolorze aluminium szczotkowane.
- Łączenie frontów lad w układy za pomocą połączenia śrubowego.

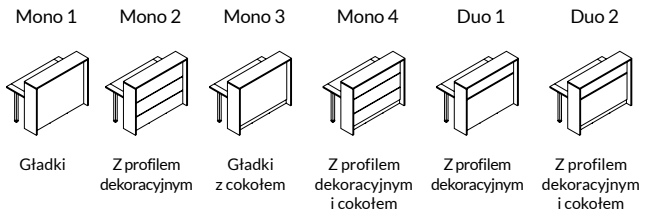

## WYPOSAŻENIE DODATKOWE

- Jako opcja za dopłatą: poziome kanały kablowe do frontów lad prostych lub łukowych, mocowane do wewnętrznej strony frontów lub pod blatem roboczym oraz elastyczny kanał kablowy montowany pod blatem roboczym.

## INFORMACJE DODATKOWE

- Kolorystyka wg oferty MARO
- Przy składaniu zamówienia należy określić kolor frontu, blatu roboczego, blatu górnego, boków, koloru elementów metalowych.
- Z uwagi na charakter zastosowanej technologii układy lad są produkowane jako jedna nierozłączna całość i nie ma możliwości późniejszego domawiania elementów.

Lada prosta wysoka H:1100 mm

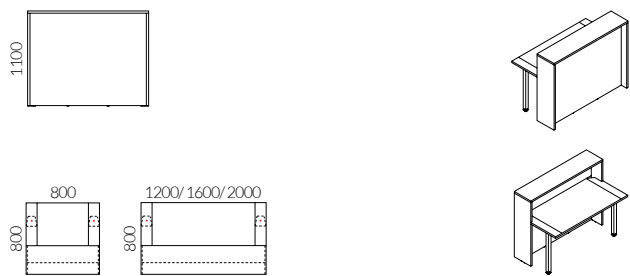

Lada narożna wysoka H: 1100 mm

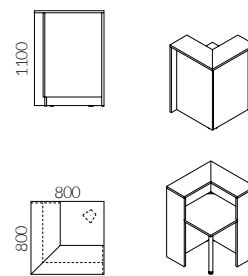

Lada narożna wysoka, łukowa H:1100 mm

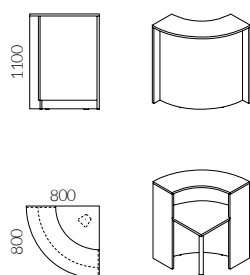

Lada prosta niska H: 740 mm

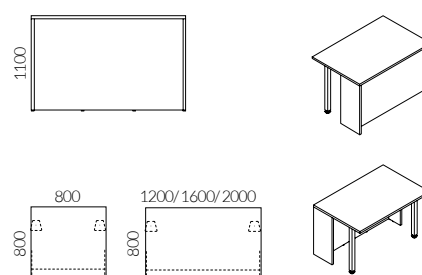

Lada narożna niska H: 740 mm

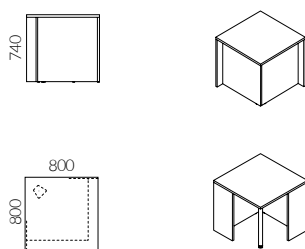

Lada narożna niska, łukowa H:740 mm

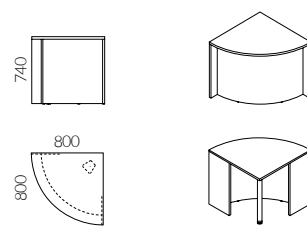

Lada recepcyjna wąska



Szafka przystawna

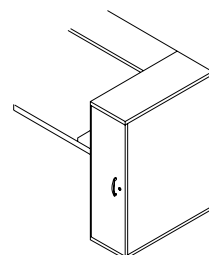

# Vero / Wyposażenie

## Monofront

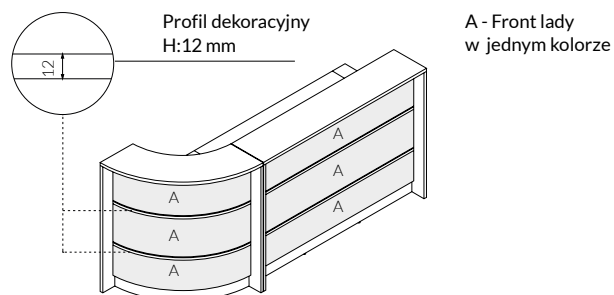

## Duofront

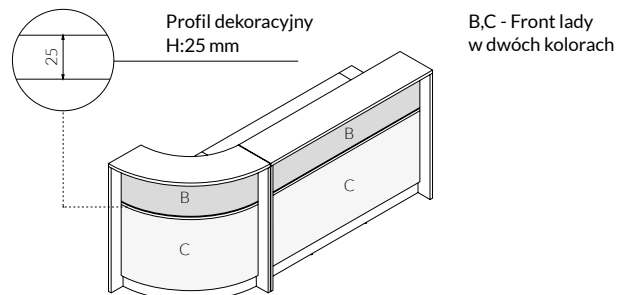

## Monofront - rodzaje frontów

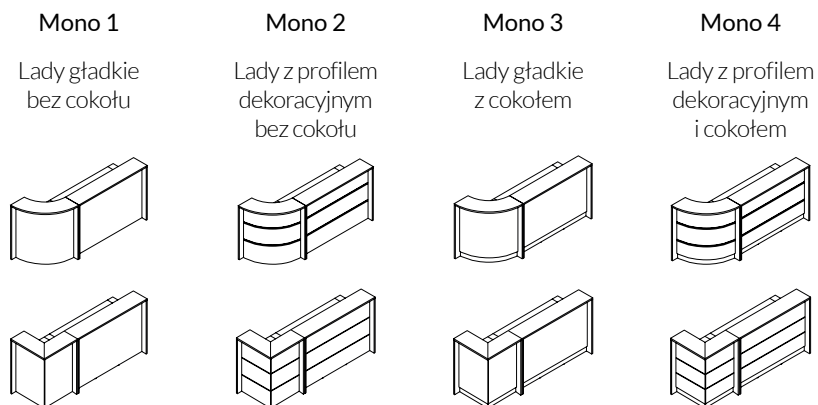

## Duofront - rodzaje frontów

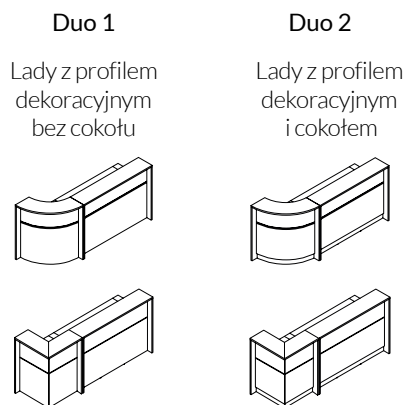

## Detale

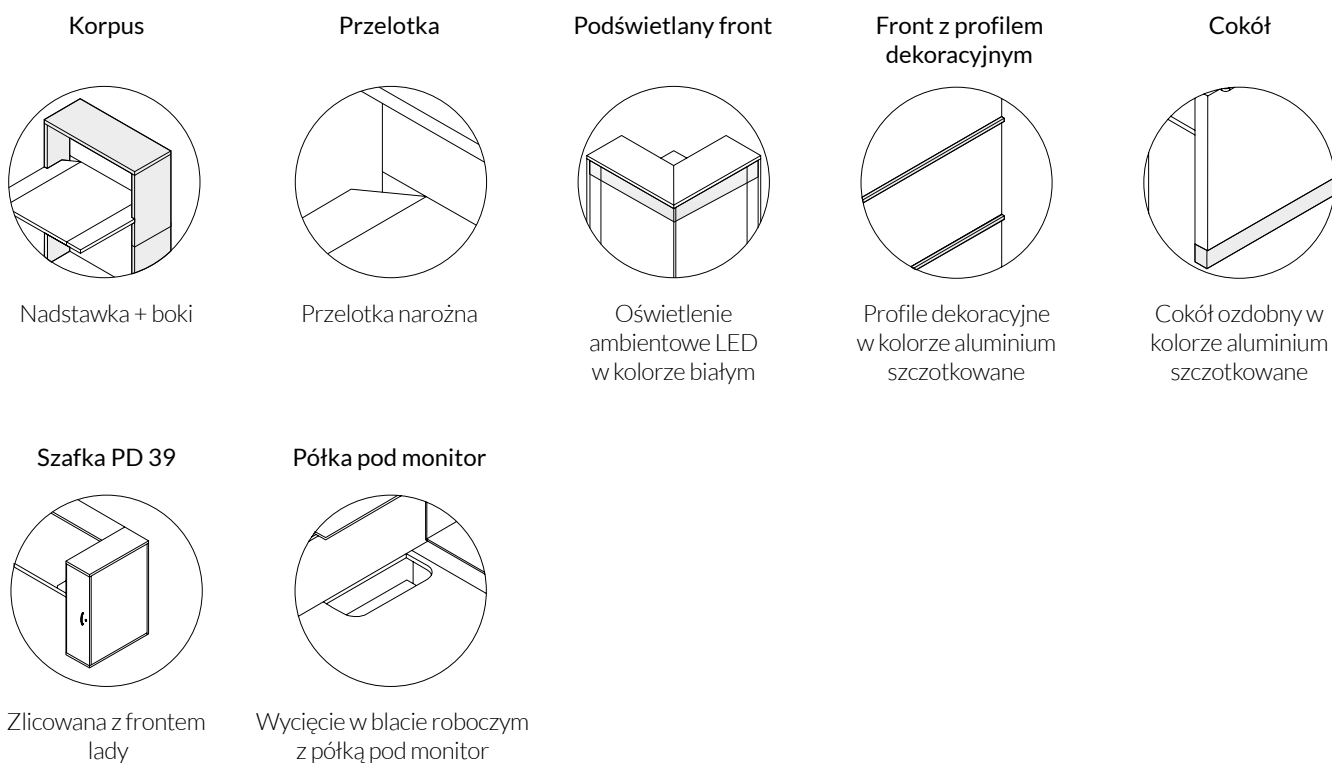

# Vero / Wyposażenie

## Rodzaje nóg

---

Noga metalowa cofnięta

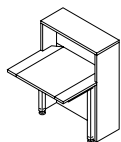

Noga metalowa narożna

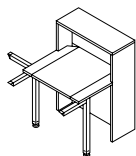

Noga metalowa

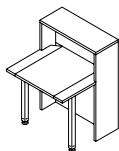

Noga płytowa

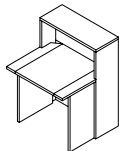

## Wymiary lady wysokiej w przekroju poprzecznym

---

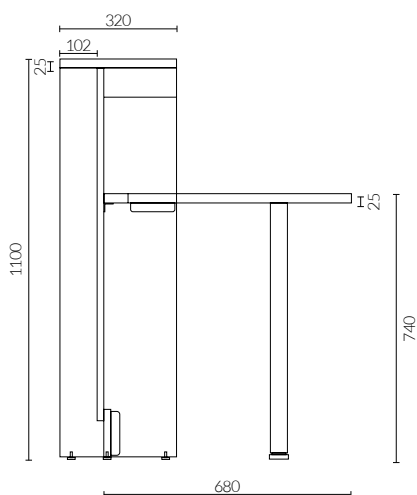

## Wymiary lady niskiej w przekroju poprzecznym

---

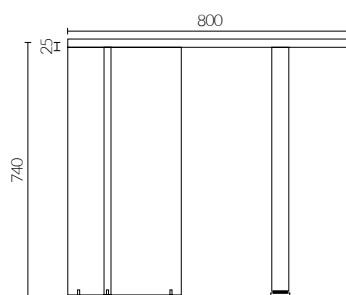

## Półka pod monitor

---

Opcja za dopłatą dla lad wysokich prostych od szerokości 1600 mm - wycięcie w blacie roboczym o wymiarach 520x200 mm, po prawej/lewej stronie lub pośrodku blatu oraz półka z regulowaną wysokością montowana pod blatem. Wybór półki pod monitor nie wyklucza przelotki narożnikowej.

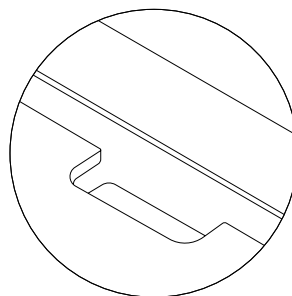





# Melamina

① STANDARD



② TREND

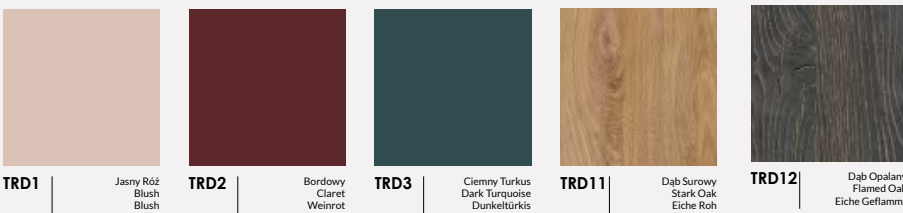

# Metal

① STANDARD

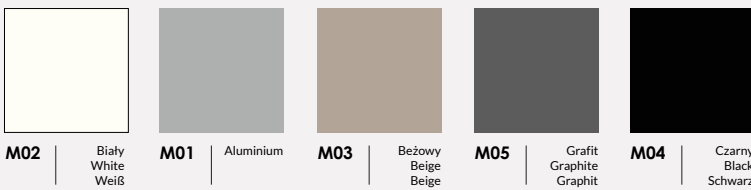

② TREND

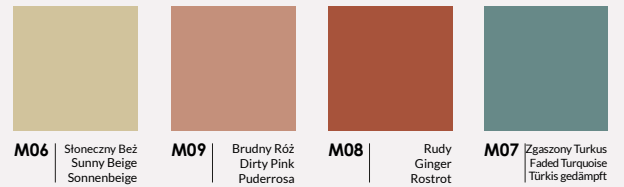

# Tkaniny

100% Polyester  
100.000 Martindale cycles

① CALDO  
Select by Lech

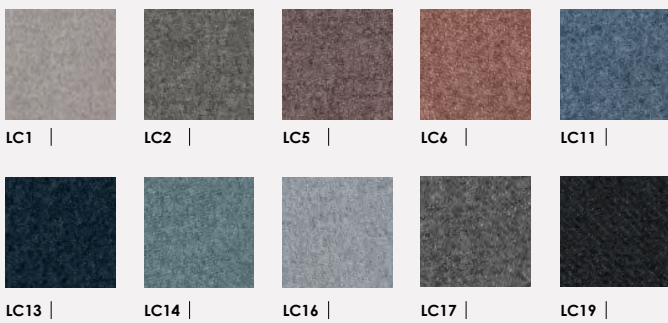

95% Virgin Wool, 5% Poliamid  
100.000 Martindale cycles

② SYNERGY  
Camira

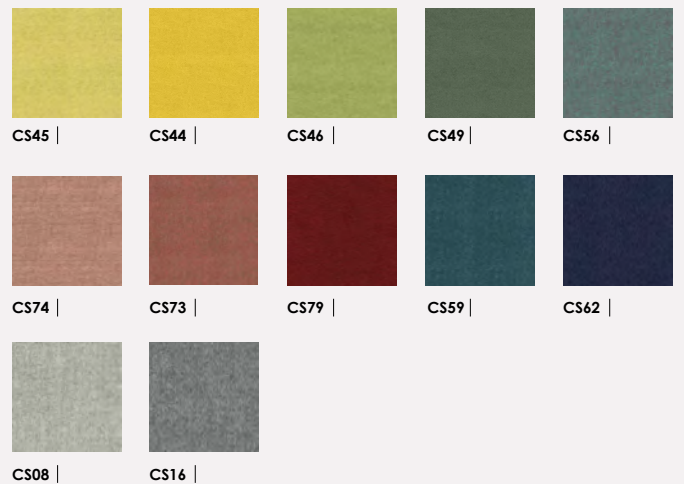

100% Recycled Polyester  
67.000 Martindale cycles

① TERRA  
Select by Lech



Wszystkie nasze aktualne materiały znajdziesz online

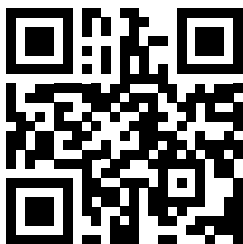

Odwiedź naszą stronę internetową [maro.pl](http://maro.pl)

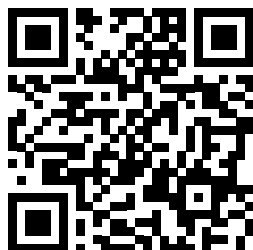

Znajdź zdjęcia i filmy w wysokiej jakości do zamieszczenia w swoich materiałach [maro.cloud/photo](http://maro.cloud/photo)



Znajdź bryły i katalogi [maro.pl/design-tools/pliki-do-pobrania](http://maro.pl/design-tools/pliki-do-pobrania)



Zamów meble online – strefa B2B [shop.maro.pl](http://shop.maro.pl)



Fabryka Mebli Biurowych MARO Sp. z o.o.  
PL 62-052 Komorniki, ul. Fabianowska 100

+48 61 890 00 00

[maro@maro.pl](mailto:maro@maro.pl)

[MARO.pl](http://maro.pl)

### Śledź nowości i dołącz do społeczności MARO

 [/@maroofficefurniture](https://www.linkedin.com/company/maroofficefurniture)

 [/@maroofficefurniture](https://www.facebook.com/maroofficefurniture)

 [@maroofficefurniture](https://www.instagram.com/maroofficefurniture)

 [/@maroofficefurniture](https://www.youtube.com/maroofficefurniture)

Zamówienia na materiały drukowane, próbki kolorystyczne, prosimy kierować na [marketing@maro.pl](mailto:marketing@maro.pl)

Ilustracje prezentowane w niniejszym dokumencie mają wyłącznie charakter poglądowy i nie stanowią żadnej formy umowy lub gwarancji – w szczególności dotyczy to prezentowanych kolorów oraz powierzchni meblowych stosowanych przez Fabrykę Mebli Biurowych MARO sp. z o.o. Aby uzyskać informacje dotyczące funkcji i konfiguracji, prosimy o kontakt z Fabryką Mebli Biurowych MARO sp. z o.o.

Wszelkie prezentowane informacje, w szczególności zdjęcia, specyfikacje, opisy, rysunki lub parametry techniczne, nie stanowią oferty w rozumieniu Kodeksu cywilnego oraz nie są wiążące i mogą ulec zmianie bez wcześniejszego powiadomienia.