



Kontenery Żaluzyjne



MARO Office Furniture

Od 30 lat dbamy o to, aby praca biurowa była komfortowa i ergonomiczna. Nasze meble świadczą o naszym profesjonalizmie i miłości do tego co robimy. Zamiłowanie do tworzenia rzeczy pięknych i funkcjonalnych sprawia, że z pasją szukamy nowych rozwiązań, które zamieniają pomysły w produkt, na coraz to wyższym poziomie. Wykorzystując innowacyjną myśl technologiczną, dokładamy wszelkich starań, by nasze produkty i rozwiązania były najwyższej jakości. Potwierdzają to certyfikaty ISO 9001 oraz Geprüfte Sicherheit. Zdecydowanie ułatwia to nasz park technologiczny, gdzie pod jednym dachem spotykają się światowej klasy technologie. Jako odpowiedzialny producent, chcemy minimalizować niekorzystny wpływ jaki wywieramy na środowisko naturalne, tego samego oczekując od naszych dostawców.

Nasz Park Maszynowy to gwarancja najwyższej jakości i precyzji. Dzięki inwestycji w nowe technologie oraz nieustanne poszukiwanie nieszablonowych rozwiązań, rozwijamy się każdego dnia. Dobrze wiemy, ile znaczy czynnik ludzki, dlatego część rzeczy robiona jest u nas ręcznie. Klejenie korpusów ład łukowych to praca, gdzie człowiek ma przewagę nad maszyną. Za to tam, gdzie potrzeba chirurgicznej dokładności i powtarzalności w krótkim czasie, wspomagamy się najnowszą technologią. Centrum obróbcze nawierca, frezuje i obrabia krawędzie z nadzwyczajną precyzją. Na jakość naszych mebli składają się setki prób i testów, dzięki którym jesteśmy pewni, że w tym temacie nie mamy sobie równych.



Kontenery Żaluzjowe

TRANSPORT

- Produkt dostarczany do klienta w całości.

- GWARANCJA

- Produkty MARO 5 lat gwarancji.

CERTYFIKATY



CERTYFIKATY PŁYTA MELAMINOWANA



Zrównoważony rozwój

Dowiedz się więcej o naszych działaniach.



maro.pl/firma/zrownowazony-rozwoj

Kontenery Żaluzjowe

KONSTRUKCJA

- Płyta wiórowa dwustronnie pokryta melaminą o podwyższonej trwałości - Klasa1.
- Płyta o ograniczonej emisji formaldehydu E1.
- Krawędzie boczne wykończone obrzeżem z tworzywa sztucznego (ABS) o grubości 2 mm i promieniu 3 mm.
- Korpus i wieniec dolny wykonane z płyty o grubości 18 mm.
- Wieniec górny z płyty o grubości 25 mm w standardzie.
- Wieniec górny z płyty o grubości 18 mm jako opcja - kontener niższy o 7 mm.
- Ściana tylna z płyty o grubości 8 mm w standardzie, z płyty 18 mm jako opcja za dopłatą.
- Żaluzja prawostronna, dostępna w kolorze białym i aluminium.



WYPOSAŻENIE DODATKOWE

- Szuflada wewnętrzna płytowa, w kolorze białym, z pełnym wysuwem - RK 96.
- Blat nakładany o grubości 25 mm lub 18 mm (należy określić przy zamówieniu) na dystansach H:60mm malowanych proszkowo lub chromowanych.

WYSOKOŚĆ

- Wysokość kontenera bez blatu nakładanego wynosi 1090 mm (z blatem nakładanym +60mm).
- Kontenery żaluzjowe posiadają kółka o średnicy 75 mm, kółka przednie z hamulcami.

INFORMACJE DODATKOWE

- Kolorystyka wg oferty MARO

WYPOSAŻENIE

- W standardzie uchwyty B1. Uchwyt A1, C1 lub listwa boczna jako opcja bez dopłaty. Uchwyt Z1 lub V1 jako opcja za dopłatą.
- Kontenery posiadają zamek z wymiennym cylindrem i dwoma numerowanymi kluczami.
- Możliwość wyboru numeru zamka identycznego jak w wybranych szafach - patrz opis techniczny szaf.



Kontener żaluzjowy mobilny

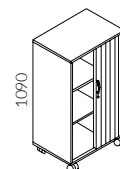

Kontener żaluzjowy na stopach

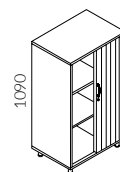

Blat nakładany

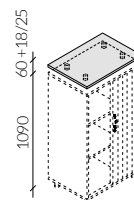

Szuflada wewnętrzna

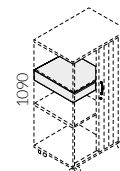
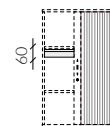

Kontenery / Wyposażenie

Zamek

Zamek centralny z wymiennym cylindrem i dwoma numerowanymi kluczami, jeden kluczyczek łamany w standardzie.

Możliwość wyboru numeru zamka identycznego jak w wybranych szafach.

Uchwyty

Kontenery Top wyposażone są w standardzie w listwę boczną. Kontenery żaluzjowe oraz Cargo wyposażone są w standardzie w uchwyt B1. Istnieje możliwość zmiany uchwytów.

ROZSTAW : 128 mm

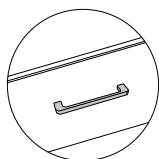

UCHWYT A1



UCHWYT B1

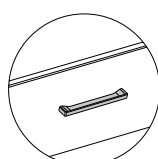

UCHWYT C1

ROZSTAW : 192 mm

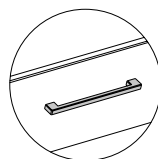

UCHWYT Z1

ROZSTAW : 64 mm

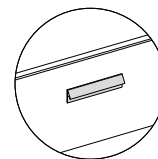

UCHWYT V1

Szuflady

- Szuflady metalowe i kompozytowe w kolorze czarnym o długości 500 mm lub 700 mm, przystosowane do przegród poprzecznych, wzdłużnych i ukośnych.
- Wszystkie szuflady poza piórnikiem TOP Plus wyposażone w prowadnice kulkowe.
- Prowadnice z mechanizmem miękkiego domyku posiadają funkcję wyhamowania szuflady oraz automatycznego dociągnięcia przy zamykaniu.
- Mechanizm miękkiego domyku wyposażony jest w łożyska walcowe i pasek zębaty. Stabilizuje to pracę szuflady i polepsza sztywność na ruchy boczne przy dużym obciążeniu
- Wszystkie szuflady mają mechanizm zabezpieczający przed równoczesnym otwarciem kilku szuflad.
- Szuflady piórnikowe 1HE posiadają wysuw 100%. Szuflady 2HE i 3HE posiadają wysuw 80%. Standardowy wysuw szuflad 6HE zależy od modelu kontenera (patrz poniżej). Dopuszczalne obciążenie 200 N.
- Standardowym wyposażeniem kontenerów z szufladą 6HE jest wkładka na teczki zawieszkowe.

Akcesoria do szuflad

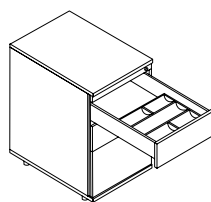

WKŁADKA PIÓRNIKOWA

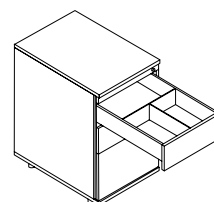

PRZEGRODY POPRZECZNE I WZDŁUŻNE

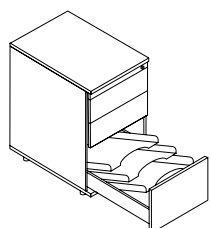

PRZEGRODY UKOŚNE

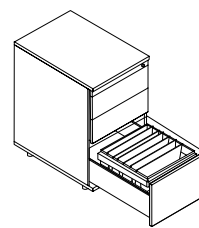

WKŁADKA NA TECZKI ZAWIESZKOWE

Kontenery / Kolorystyka

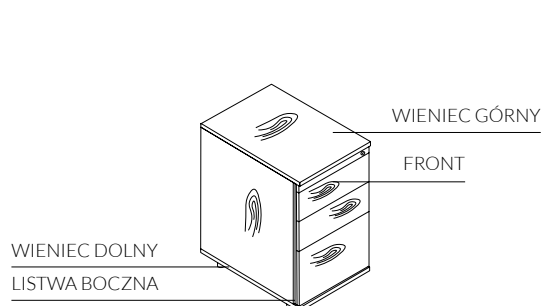

Kontener TOP

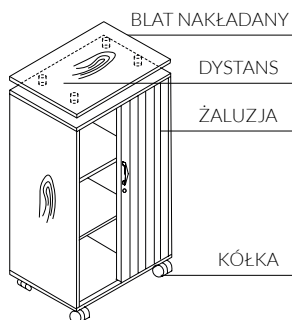

Kontener żaluzjowy

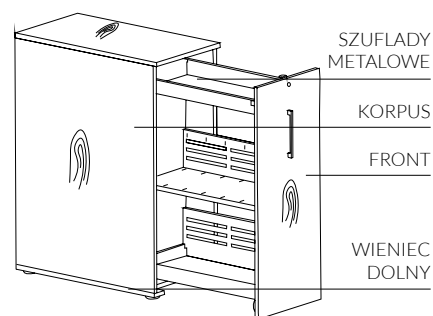

Kontener Cargo

		Korpus	Wieniec dolny	Wieniec górny	Szuflady metalowe	Front	Blat nakładany	Dystans	Żaluzja	Listwa boczna	Kółka	
STANDARD	Melamina UNI	STD 1	Biały	•	•	•	•					
		STD 2	Biały Wysoki Potysk				•					
		STD 3	Popiel	•	•	•	•					
		STD 4	Beżowy	•	•	•	•					
		STD 5	Norweska Zielen	•	•	•	•					
		STD 6	Granatowy	•	•	•	•					
		STD 7	Grafit	•	•	•	•					
		STD 8	Czarny	•	•	•	•					
	Malamina	STD 10	Akacja	•	•	•	•	•				
		STD 11	Klon Europejski	•	•	•	•	•				
		STD 12	Dąb Napolitano	•	•	•	•	•				
		STD 13	Świerk Szary	•	•	•	•	•				
		STD 14	Dąb Amerykański	•	•	•	•	•				
		STD 15	Dąb Naturalny	•	•	•	•	•				
		STD 16	Czereśnia Havana	•	•	•	•	•				
		STD 17	Orzech Brunatny	•	•	•	•	•				
		TREND*	Melamine	TRD 1	Jasny Róż	•	•	•	•			
TRD 2	Bordowy			•	•	•	•					
TRD 3	Ciemny Turkus			•	•	•	•					
TRD 11	Dąb Surowy			•	•	•	•					
TRD 12	Dąb Opalany			•	•	•	•					
STANDARD	Metal	M02	Biały					•				
		M01	Aluminium					•				
		M03	Beżowy					•				
		M05	Grafit					•				
		M04	Czarny				•	•				
TREND*	Metal	M06	Słoneczny beż					•				
		M09	Brudny Róż					•				
		M08	Rudy					•				
		M07	Zgaszony Turkus					•				
STANDARD	ABS	Czarny								•	•	
	Żaluzje	RL01	Biały						•			
		RL02	Srebrny						•			
Metal		Chrom						•				

* Płyty z grupy trend dostępne tylko w grubości 18 mm

Melamina

① STANDARD



② TREND

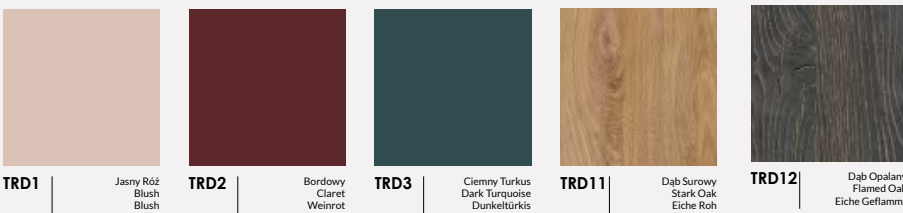

Metal

① STANDARD

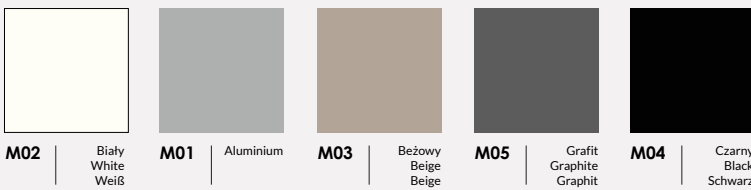

② TREND

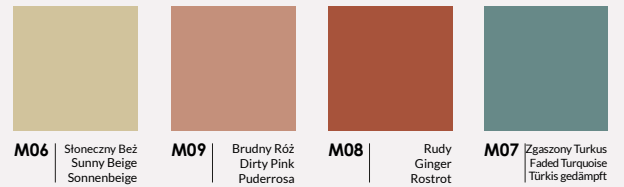

Tkaniny

100% Polyester
100.000 Martindale cycles

① CALDO
Select by Lech

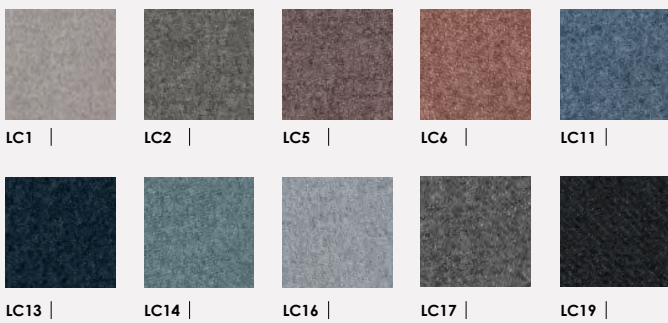

100% Recycled Polyester
67.000 Martindale cycles

① TERRA
Select by Lech



95% Virgin Wool, 5% Poliamid
100.000 Martindale cycles

② SYNERGY
Camira

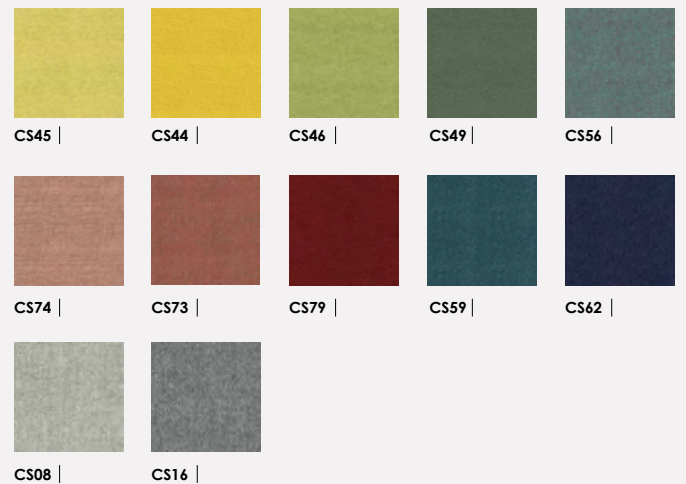

Wszystkie nasze aktualne materiały znajdziesz online

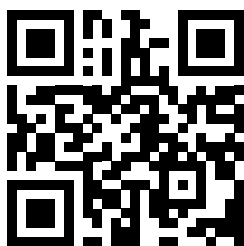

Odwiedź naszą stronę internetową maro.pl

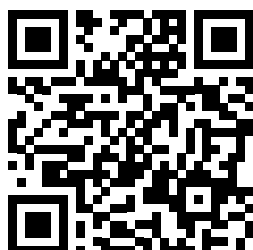

Znajdź zdjęcia i filmy w wysokiej jakości do zamieszczenia w swoich materiałach maro.cloud/photo



Znajdź bryły i katalogi maro.pl/design-tools/pliki-do-pobrania



Zamów meble online – strefa B2B shop.maro.pl



Fabryka Mebli Biurowych MARO Sp. z o.o.
PL 62-052 Komorniki, ul. Fabianowska 100

+48 61 890 00 00

maro@maro.pl

[MARO.pl](http://maro.pl)

Śledź nowości i dołącz do społeczności MARO

 [/@maroofficefurniture](https://www.linkedin.com/company/maroofficefurniture)

 [/@maroofficefurniture](https://www.facebook.com/maroofficefurniture)

 [@maroofficefurniture](https://www.instagram.com/maroofficefurniture)

 [/@maroofficefurniture](https://www.youtube.com/maroofficefurniture)

Zamówienia na materiały drukowane, próbki kolorystyczne, prosimy kierować na marketing@maro.pl

Ilustracje prezentowane w niniejszym dokumencie mają wyłącznie charakter poglądowy i nie stanowią żadnej formy umowy lub gwarancji – w szczególności dotyczy to prezentowanych kolorów oraz powierzchni meblowych stosowanych przez Fabrykę Mebli Biurowych MARO sp. z o.o. Aby uzyskać informacje dotyczące funkcji i konfiguracji, prosimy o kontakt z Fabryką Mebli Biurowych MARO sp. z o.o.

Wszelkie prezentowane informacje, w szczególności zdjęcia, specyfikacje, opisy, rysunki lub parametry techniczne, nie stanowią oferty w rozumieniu Kodeksu cywilnego oraz nie są wiążące i mogą ulec zmianie bez wcześniejszego powiadomienia.