



**Stoliki ok olicznosciowe L-Line**

## MARO Office Furniture

Od 30 lat dbamy o to, aby praca biurowa była komfortowa i ergonomiczna. Nasze meble świadczą o naszym profesjonalizmie i miłości do tego co robimy. Zamiłowanie do tworzenia rzeczy pięknych i funkcjonalnych sprawia, że z pasją szukamy nowych rozwiązań, które zamieniają pomysły w produkt, na coraz to wyższym poziomie. Wykorzystując innowacyjną myśl technologiczną, dokładamy wszelkich starań, by nasze produkty i rozwiązania były najwyższej jakości. Potwierdzają to certyfikaty ISO 9001 oraz Geprüfte Sicherheit. Zdecydowanie ułatwia to nasz park technologiczny, gdzie pod jednym dachem spotykają się światowej klasy technologie. Jako odpowiedzialny producent, chcemy minimalizować niekorzystny wpływ jaki wywieramy na środowisko naturalne, tego samego oczekując od naszych dostawców.

Nasz Park Maszynowy to gwarancja najwyższej jakości i precyzji. Dzięki inwestycji w nowe technologie oraz nieustanne poszukiwanie nieszablonowych rozwiązań, rozwijamy się każdego dnia. Dobrze wiemy, ile znaczy czynnik ludzki, dlatego część rzeczy robiona jest u nas ręcznie. Klejenie korpusów ład łukowych to praca, gdzie człowiek ma przewagę nad maszyną. Za to tam, gdzie potrzeba chirurgicznej dokładności i powtarzalności w krótkim czasie, wspomagamy się najnowszą technologią. Centrum obróbcze nawierca, frezuje i obrabia krawędzie z nadzwyczajną precyzją. Na jakość naszych mebli składają się setki prób i testów, dzięki którym jesteśmy pewni, że w tym temacie nie mamy sobie równych.



## Stoliki okolicznościowe L-Line

### TRANSPORT

- Produkt dostarczany do klienta w paczkach.
- Przeznaczony do samodzielnego montażu.

### GWARANCJA

- Produkty MARO 5 lat gwarancji.

### CERTYFIKATY



### CERTYFIKATY PŁYTA MELAMINOWANA



## Zrównoważony rozwój

Dowiedz się więcej o naszych działaniach.



[maro.pl/firma/zrownowazony-rozwoj](http://maro.pl/firma/zrownowazony-rozwoj)

# L-Line

Stoły L-Line to rozbudowana linia stołów konferencyjnych i stolików umożliwiającą zaaranżowanie każdego spotkania.

## KONSTRUKCJA

- Płyta wiórowa dwustronnie pokryta melaminą o podwyższonej trwałości - Klasa 1.
- Płyta o ograniczonej emisji formaldehydu E1.
- Błat wykończony obrzeżem z tworzywa sztucznego (ABS) o grubości 2 mm i promieniu 3 mm.
- Błaty z płyty o grubości 25 mm.



## WYSOKOŚĆ

- Stała wysokość 740 mm, stopki poziomujące +10 mm.
- Stała wysokość 500 mm, stopki poziomujące +10 mm.
- Stała wysokość 1050 mm, stopki poziomujące +10 mm.

Stolik kwadratowy ze stopą krzyżową

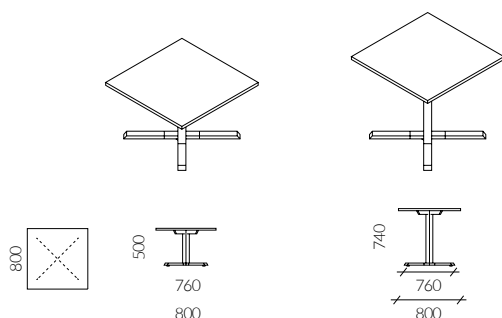

## STELAŻ

- Kolumna o przekroju kwadratowym 65x65 mm.
- Kolumna na stopie krzyżakowej
- Standardowo stopy krzyżakowe malowane proszkowo. Stopy krzyżakowe chromowane jako opcja za dopłatą.



## INFORMACJE DODATKOWE

- Kolorystyka wg oferty MARO

Stolik okrągły ze stopą krzyżową

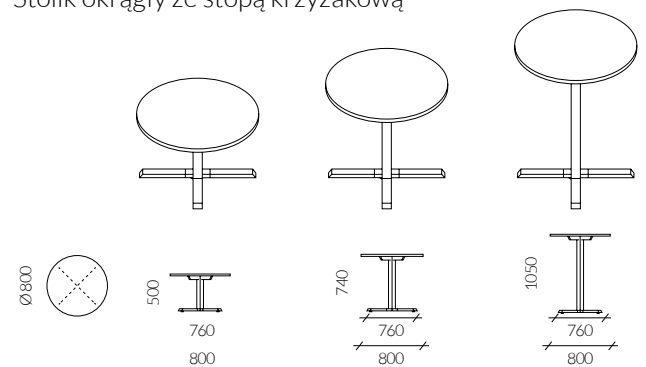

Stolik wysoki kwadratowy ze stopą krzyżową

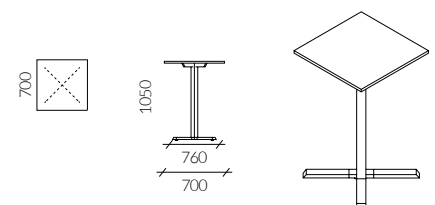

# L-Line / Charakterystyka

## Ustojenie

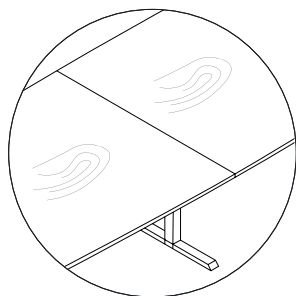

W blachach dwuelementowych przechodzenie ustojenia jako standard. Mogą wystąpić minimalne przesunięcia ustojenia na łączeniu elementów wzoru.

## Stopy

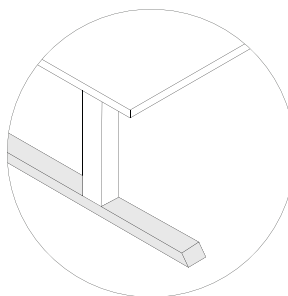

W standardzie stopy malowane proszkiem. Stopy chromowane jak opcja za dopłatą.

Standardowo okablowanie przeprowadzone jest wewnątrz nogi stopy

# L-Line / Akcesoria i dopłaty

## Okablowanie

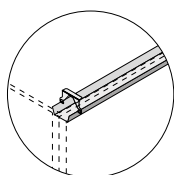

UCHYLNNY KANAŁ KABLOWY

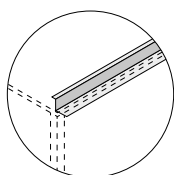

STAŁY KANAŁ KABLOWY

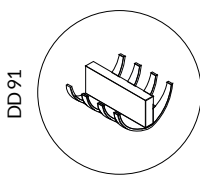

DD 91

UCHWYT KABLOWY GRZEBIEŃ

UW 14/UW 15

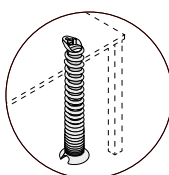

KANAŁ KABLOWY SPRĘŻYNA

UW 02

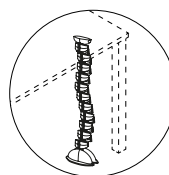

KANAŁ KABLOWY ELASTYCZNY

UW 37/UW 37E

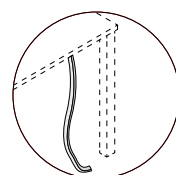

OPLÓT NA KABELE

## Przepusty kablowe

UW 13/WD 01

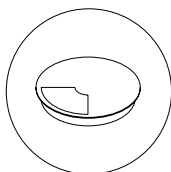

PRZELOTKA OKRĄGŁA

UW 28/UW 281

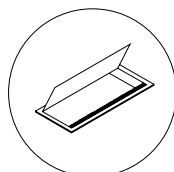

PRZEPUST KABLOWY ALUMINIOWY

## Mediaporty

UW 36/UW 35P/  
UW 35D/UW 34P/  
UW 34U/UW 34D

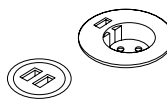

POWER CIRCLE S/M

UW 29 / UW 30 /  
GD 18 / UW 40 /  
UW 41 / UW 42

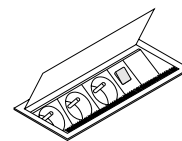

MEDIAPORT

# L-Line / Kolorystyka

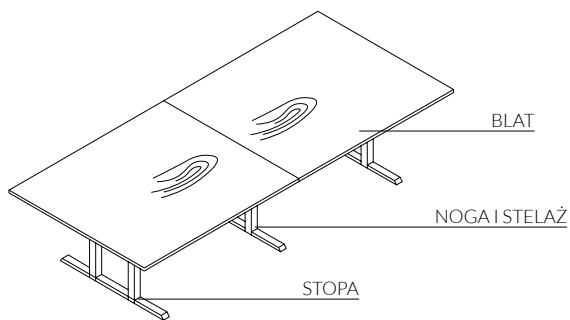
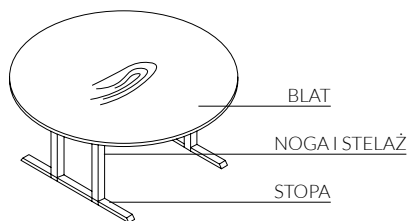

			Blat	Stopa	Noga i stelaż	
STANDARD	Melamina UNI	STD 1	Biały	•		
		STD 2	Biały Wysoki Połysk			
		STD 3	Popiel	•		
		STD 4	Beżowy	•		
		STD 5	Norweska Zielen	•		
		STD 6	Granatowy	•		
		STD 7	Grafit	•		
		STD 8	Czarny	•		
	Malamina	STD 10	Akacja	•		
		STD 11	Klon Europejski	•		
		STD 12	Dąb Napolitano	•		
		STD 13	Świerk Szary	•		
		STD 14	Dąb Amerykański	•		
		STD 15	Dąb Naturalny	•		
		STD 16	Czereśnia Havana	•		
		STD 17	Orzech Brunatny	•		
		TREND*	Melamine	TRD 1	Jasny Róż	
TRD 2	Bordowy					
TRD 3	Ciemny Turkus					
TRD 11	Dąb Surowy					
TRD 12	Dąb Opalany					
STANDARD	Metal	M02	Biały		•	•
		M01	Aluminium		•	•
		M03	Beżowy		•	•
		M05	Grafit		•	•
		M04	Czarny		•	•
TREND*	Metal	M06	Słoneczny beż		•	•
		M09	Brudny Róż		•	•
		M08	Rudy		•	•
		M07	Zgaszony Turkus		•	•
ABS		Czarny				

			Blat	Stopa	
PREMIUM**	HPL	FX1	Fenix Biały	•	
		FX2	Fenix Czarny	•	
	Lite drewno	RW1	Dąb lakierowany		
		RW2	Dąb olejowany		
	Kamień	ST 1	Nero Greco		
		ST 2	Noir Desir		
		ST 3	Bianco Venato		
	Fornir	VR 4	Mahoń Burundi	•	
		VR 5	Palisander Brazylijski	•	
		VR 6	Dąb Flader	•	
	Metal		Chrom		•

# Melamina

① STANDARD



② TREND

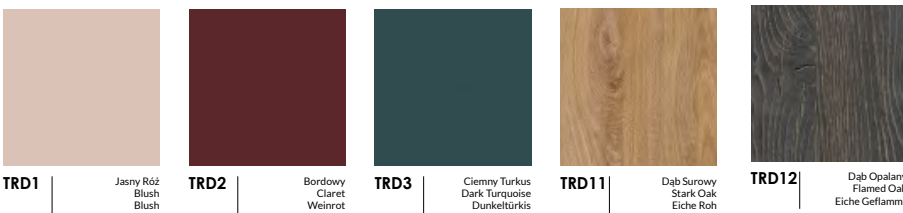

# Metal

① STANDARD



② TREND

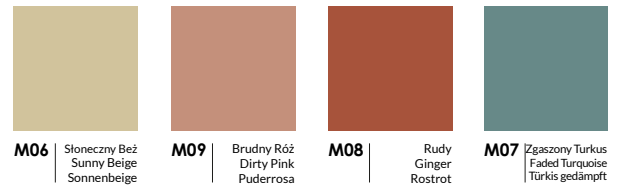

# Tkaniny

100% Polyester  
100.000 Martindale cycles

① CALDO  
Select by Lech

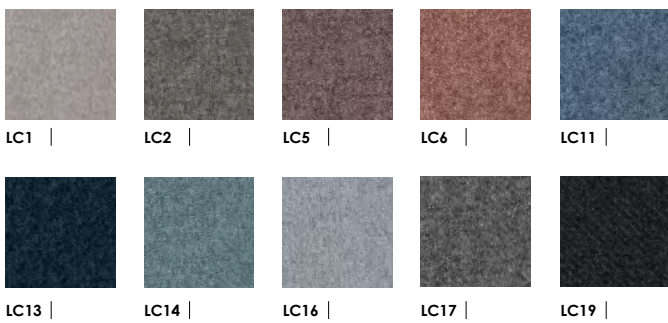

95% Virgin Wool, 5% Poliamid  
100.000 Martindale cycles

② SYNERGY  
Camira

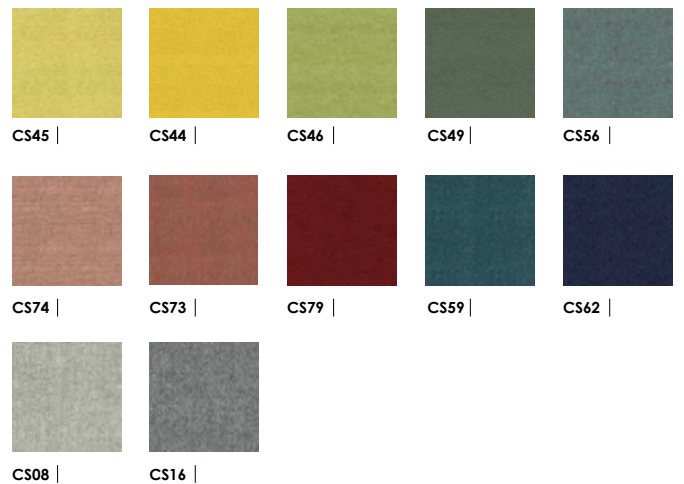

100% Recycled Polyester  
67.000 Martindale cycles

① TERRA  
Select by Lech



Wszystkie nasze aktualne materiały znajdziesz online

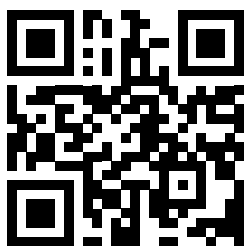

Odwiedź naszą stronę internetową [maro.pl](http://maro.pl)

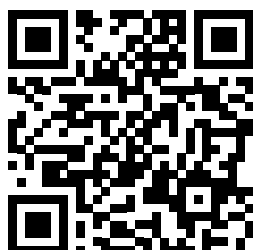

Znajdź zdjęcia i filmy w wysokiej jakości do zamieszczenia w swoich materiałach [maro.cloud/photo](http://maro.cloud/photo)



Znajdź bryły i katalogi [maro.pl/design-tools/pliki-do-pobrania](http://maro.pl/design-tools/pliki-do-pobrania)



Zamów meble online – strefa B2B [shop.maro.pl](http://shop.maro.pl)



Fabryka Mebli Biurowych MARO Sp. z o.o.  
PL 62-052 Komorniki, ul. Fabianowska 100

+48 61 890 00 00

[maro@maro.pl](mailto:maro@maro.pl)

[MARO.pl](http://maro.pl)

### Śledź nowości i dołącz do społeczności MARO

 [/@maroofficefurniture](https://www.linkedin.com/company/maroofficefurniture)

 [/@maroofficefurniture](https://www.facebook.com/maroofficefurniture)

 [@maroofficefurniture](https://www.instagram.com/maroofficefurniture)

 [/@maroofficefurniture](https://www.youtube.com/maroofficefurniture)

Zamówienia na materiały drukowane, próbki kolorystyczne, prosimy kierować na [marketing@maro.pl](mailto:marketing@maro.pl)

Ilustracje prezentowane w niniejszym dokumencie mają wyłącznie charakter poglądowy i nie stanowią żadnej formy umowy lub gwarancji – w szczególności dotyczy to prezentowanych kolorów oraz powierzchni meblowych stosowanych przez Fabrykę Mebli Biurowych MARO sp. z o.o. Aby uzyskać informacje dotyczące funkcji i konfiguracji, prosimy o kontakt z Fabryką Mebli Biurowych MARO sp. z o.o.

Wszelkie prezentowane informacje, w szczególności zdjęcia, specyfikacje, opisy, rysunki lub parametry techniczne, nie stanowią oferty w rozumieniu Kodeksu cywilnego oraz nie są wiążące i mogą ulec zmianie bez wcześniejszego powiadomienia.