



Stoły Idea



MARO Office Furniture

Od 30 lat dbamy o to, aby praca biurowa była komfortowa i ergonomiczna. Nasze meble świadczą o naszym profesjonalizmie i miłości do tego co robimy. Zamiłowanie do tworzenia rzeczy pięknych i funkcjonalnych sprawia, że z pasją szukamy nowych rozwiązań, które zamieniają pomysły w produkt, na coraz to wyższym poziomie. Wykorzystując innowacyjną myśl technologiczną, dokładamy wszelkich starań, by nasze produkty i rozwiązania były najwyższej jakości. Potwierdzają to certyfikaty ISO 9001 oraz Geprüfte Sicherheit. Zdecydowanie ułatwia to nasz park technologiczny, gdzie pod jednym dachem spotykają się światowej klasy technologie. Jako odpowiedzialny producent, chcemy minimalizować niekorzystny wpływ jaki wywieramy na środowisko naturalne, tego samego oczekując od naszych dostawców.

Nasz Park Maszynowy to gwarancja najwyższej jakości i precyzji. Dzięki inwestycji w nowe technologie oraz nieustanne poszukiwanie nieszablonowych rozwiązań, rozwijamy się każdego dnia. Dobrze wiemy, ile znaczy czynnik ludzki, dlatego część rzeczy robiona jest u nas ręcznie. Klejenie korpusów ład łukowych to praca, gdzie człowiek ma przewagę nad maszyną. Za to tam, gdzie potrzeba chirurgicznej dokładności i powtarzalności w krótkim czasie, wspomagamy się najnowszą technologią. Centrum obróbcze nawierca, frezuje i obrabia krawędzie z nadzwyczajną precyzją. Na jakość naszych mebli składają się setki prób i testów, dzięki którym jesteśmy pewni, że w tym temacie nie mamy sobie równych.



Stoły Idea

TRANSPORT

- Produkt dostarczany do klienta w paczkach.
- Przeznaczony do samodzielnego montażu.

GWARANCJA

- Produkty MARO 5 lat gwarancji.

CERTYFIKATY



CERTYFIKATY PŁYTA MELAMINOWANA



Zrównoważony rozwój

Dowiedz się więcej o naszych działaniach.



maro.pl/firma/zrownowazony-rozwoj

Stoły Idea

Kolekcja wysokich stołów do szybkich spotkań na stojąco. Szeroka oferta wymiarów pozwala wkomponować stoły nawet w najmniejszą przestrzeń tworząc miejsce do swobodnej konwersacji.

Stoły Idea sprawdzą się w przestrzeniach socjalnych oraz stworzą optymalne warunki do samodzielnej pracy w strefie ciszy.

W kolekcji występują również dwa stoły mobilne: Idea H Mobile oraz Idea A Mobile.

BLAT

- Płyta wiórowa dwustronnie pokryta melaminą o podwyższonej trwałości - Klasa 1.
- Płyta o ograniczonej emisji formaldehydu E1.
- Blat wykończony obrzeżem z tworzywa sztucznego (ABS) o grubości 2 mm i promieniu 3 mm.
- Blaty wyłącznie z płyty o grubości 25 mm.



Idea H / H Mobile

- Stelaż wykonany z profili o przekroju prostokątnym 25x50 mm, malowany proszkowo.
- Nogi proste.
- Wersja mobilna posiada 4 kółka z hamulcem Ø 75 mm.
- Podnózek ze stali nierdzewnej szczotkowanej z profilu 20x40 mm.



REGULACJA WYSOKOŚCI

- Stała wysokość 1100 mm. .

Idea S

- Centralna noga o przekroju okrągłym 80 mm, na talerzu schodkowym. Noga i talerz malowane proszkowo.

REGULACJA WYSOKOŚCI

- Wszystkie stoły Idea mają stałą wysokość 1100 mm oraz stopki poziomujące +10 mm.
- Model Idea S dostępny jest w dwóch wysokościach 1100 oraz 740 mm (bez stopek poziomujących).



Idea C / O

- Podwójny blat
- Pod blatem zamontowana półka z płyty 25 mm.
- Nogi pojedyncze, metalowe, malowane proszkowo.
- Stopki poziomujące +10 mm



Idea T

- Półka pod blatem o wysokości 150 mm na dokumenty lub laptop dostępna z obu stron.
- Nogi z profilu o przekroju kwadratowym 65x65 mm, malowane proszkowo.
- Stopa o wymiarach 480x480 mm.



INFORMACJE DODATKOWE

- Kolorystyka wg oferty MARO
- Mediaport może być zamontowany z prawej, lewej strony lub na środku blatu.

Idea P

- Stelaż wykonany z profili o przekroju prostokątnym
- Nogi płytowe, płyta o grubości 25 mm.
- Podnózek ze stali nierdzewnej szczotkowanej z profilu 20x40 mm.



Idea A / Idea A Mobile

- Stelaż wykonany z profili o przekroju prostokątnym 25x50 mm, malowany proszkowo.
- Nogi w kształcie litery A, pod kątem 90
- Wersja mobilna posiada 4 kółka z hamulcem Ø 75 mm.
- Podnózek ze stali nierdzewnej szczotkowanej z profilu 20x40 mm.



INFORMACJE DODATKOWE

- Kolorystyka wg oferty MARO
- Mediaport może być zamontowany z prawej, lewej strony lub na środku blatu.

Idea H
- blat zaokrąglony

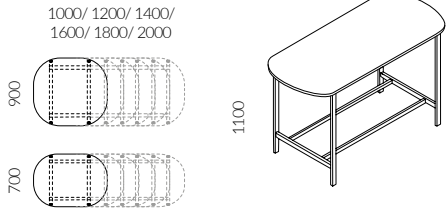

Idea P

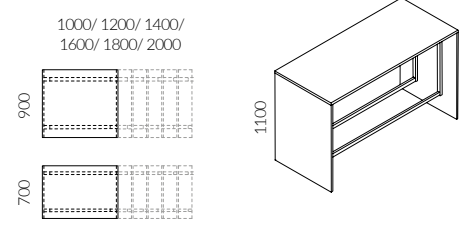

Idea H Mobile
- blat zaokrąglony

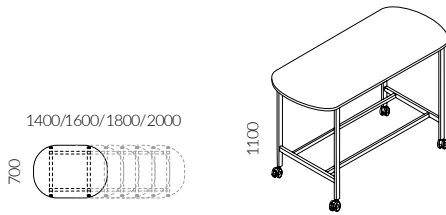

Idea A
- blat prostokątny

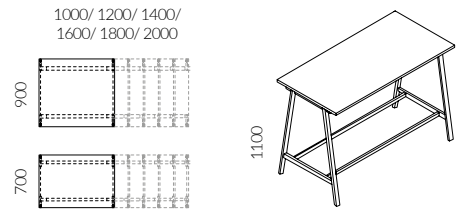

Idea H
- blat prostokątny

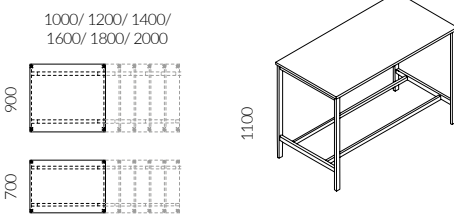

Idea A
- blat zaokrąglony

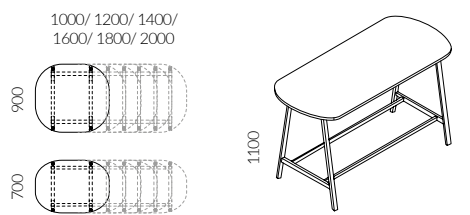

Idea H Mobile
- blat prostokątny

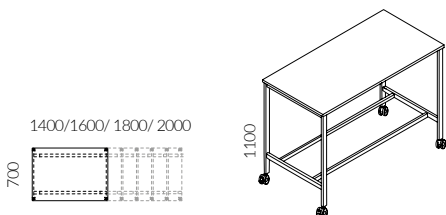

Idea A Mobile
- blat prostokątny

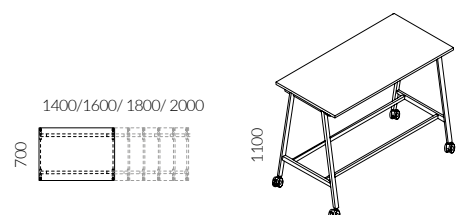

Idea S

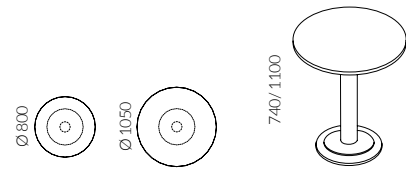

Idea A Mobile
- blat zaokrąglony

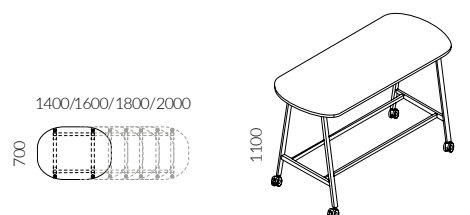

Idea O

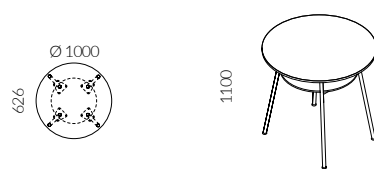

Idea T

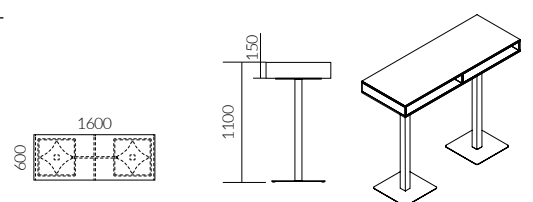

Idea

Stelże

Idea A	Idea A Mobile	Idea H	Idea H Mobile	Idea P	Idea S	Idea O	Idea C	Idea T
noga o przekroju prostokątnym	noga o przekroju prostokątnym	noga o przekroju prostokątnym	noga o przekroju prostokątnym	noga płytowa	noga na talerzu schodkowym Ø 80 mm	nogi pojedyncze	nogi pojedyncze	nogi kwadratowe 65x65 mm
25x50 mm H: 1100 mm	25x50 mm H: 1100 mm	25x50 mm H: 1100 mm	25x50 mm H: 1100 mm	25 mm H: 1100 mm	Talerz: Ø 540 mm H: 1100/ 740 mm	Ø 32 mm H: 1100 mm	Ø 32 mm H: 1100 mm	Stopa 480x480 mm H: 1100 mm

Stoły wysokie

Idea H	Idea A	Idea P	Idea T	Idea S	Idea O

Stoły wysokie mobilne

Idea H Mobile	Idea A Mobile

Idea / Akcesoria

Akcesoria do stołów Idea

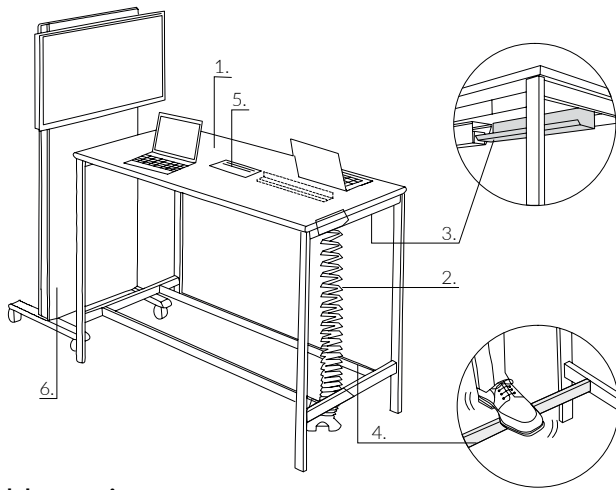

1. Idea - stół wysoki.
2. Kanał kablowy pionowy - sprężyna
3. Kanał kablowy poziomy uchylny lub stały
4. Podnóżek - stal nierdzewna szczotkowana (wysokość od podłogi 225 mm, profil 40x20 mm)
5. Mediaport - możliwość wyboru modelu oraz konfiguracji gniazd
6. Mobilny stojak pod TV

Okablowanie



Mediaport



Miejsce montażu mediaportu w stołach Idea P, Idea A, Idea H, Idea A Mobile, Idea H Mobile.

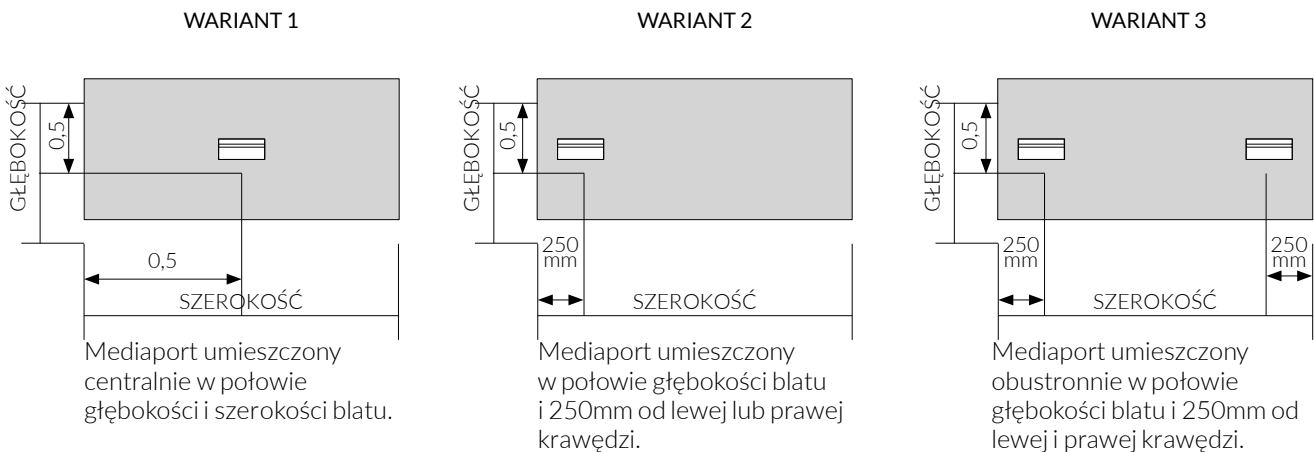

Idea / Kolorystyka

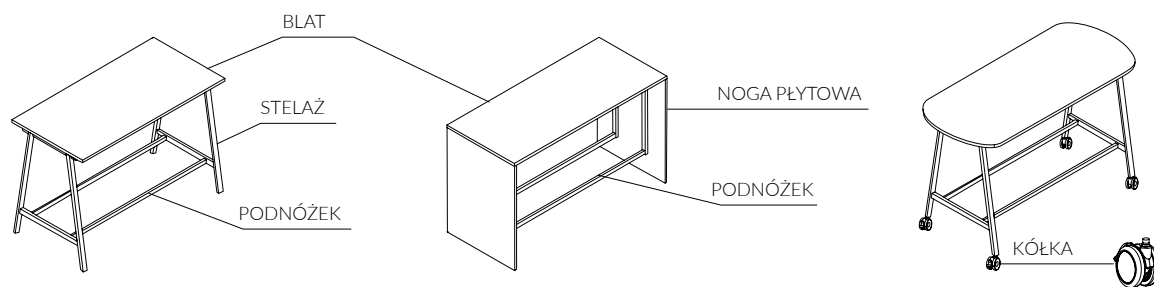

			Blat 25 mm	Noga płytowa 25 mm	Podnózek	Stelaż	Kółka
STANDARD	Melamina UNI	STD 1	Biały	•	•		
		STD 2	Biały Wysoki Połysk				
		STD 3	Popiel	•	•		
		STD 4	Beżowy	•	•		
		STD 5	Norweska Zieleń	•	•		
		STD 6	Granatowy	•	•		
		STD 7	Grafit	•	•		
		STD 8	Czarny	•	•		
	Melamina	STD 10	Akacja	•	•		
		STD 11	Klon Europejski	•	•		
		STD 12	Dąb Napolitano	•	•		
		STD 13	Świerk Szary	•	•		
		STD 14	Dąb Amerykański	•	•		
		STD 15	Dąb Naturalny	•	•		
		STD 16	Czereśnia Havana	•	•		
		STD 17	Orzech Brunatny	•	•		
		TREND*	Melamine	TRD 1	Jasny Róż	•	
TRD 2	Bordowy			•			
TRD 3	Ciemny Turkus			•			
TRD 11	Dąb Surowy			•			
TRD 12	Dąb Opalany			•			
STANDARD	Metal	M02	Biały			•	
		M01	Aluminium			•	
		M03	Beżowy			•	
		M05	Grafit			•	
		M04	Czarny			•	
TREND*	Metal	M06	Słoneczny beż			•	
		M09	Brudny Róż			•	
		M08	Rudy			•	
		M07	Zgaszony Turkus			•	
ABS		Czarny				•	
Metal		Aluminium szczotkowane			•		

Melamina

① STANDARD



② TREND

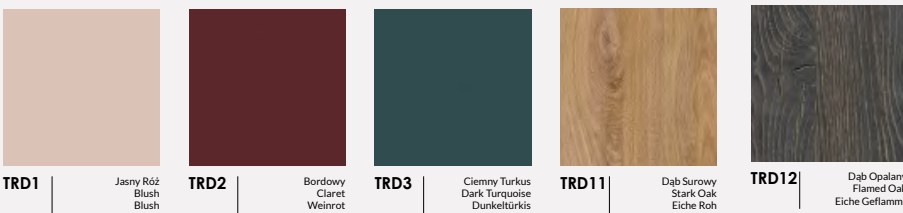

Metal

① STANDARD

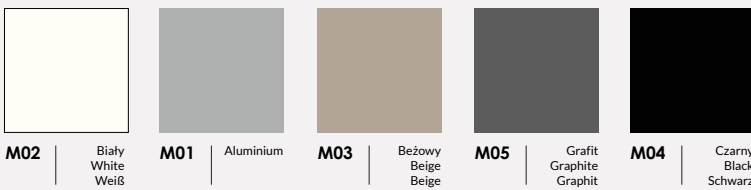

② TREND

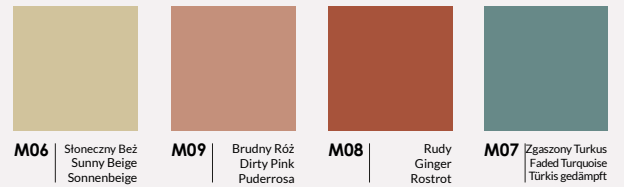

Tkaniny

100% Polyester
100.000 Martindale cycles



① CALDO
Select by Lech

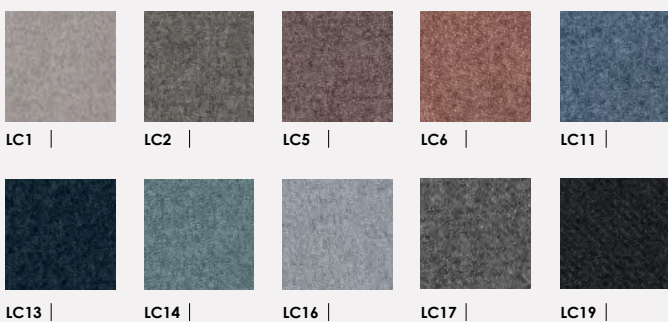

95% Virgin Wool, 5% Poliamid
100.000 Martindale cycles



② SYNERGY
Camira

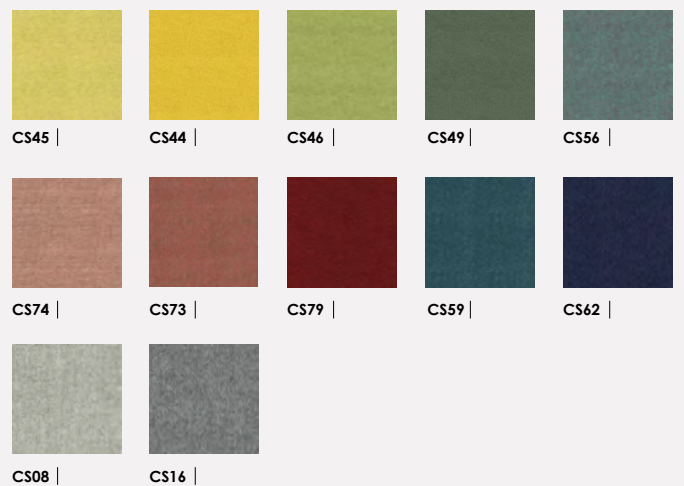

100% Recycled Polyester
67.000 Martindale cycles



① TERRA
Select by Lech

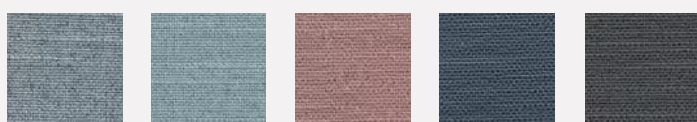

Wszystkie nasze aktualne materiały znajdziesz online

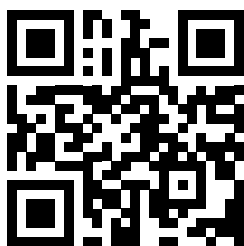

Odwiedź naszą stronę internetową maro.pl

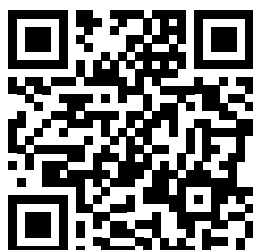

Znajdź zdjęcia i filmy w wysokiej jakości do zamieszczenia w swoich materiałach maro.cloud/photo



Znajdź bryły i katalogi maro.pl/design-tools/pliki-do-pobrania



Zamów meble online – strefa B2B shop.maro.pl



Fabryka Mebli Biurowych MARO Sp. z o.o.
PL 62-052 Komorniki, ul. Fabianowska 100

+48 61 890 00 00

maro@maro.pl

[MARO.pl](http://maro.pl)

Śledź nowości i dołącz do społeczności MARO

 [/@maroofficefurniture](https://www.linkedin.com/company/maroofficefurniture)

 [/@maroofficefurniture](https://www.facebook.com/maroofficefurniture)

 [@maroofficefurniture](https://www.instagram.com/maroofficefurniture)

 [/@maroofficefurniture](https://www.youtube.com/maroofficefurniture)

Zamówienia na materiały drukowane, próbki kolorystyczne, prosimy kierować na marketing@maro.pl

Ilustracje prezentowane w niniejszym dokumencie mają wyłącznie charakter poglądowy i nie stanowią żadnej formy umowy lub gwarancji – w szczególności dotyczy to prezentowanych kolorów oraz powierzchni meblowych stosowanych przez Fabrykę Mebli Biurowych MARO sp. z o.o. Aby uzyskać informacje dotyczące funkcji i konfiguracji, prosimy o kontakt z Fabryką Mebli Biurowych MARO sp. z o.o.

Wszelkie prezentowane informacje, w szczególności zdjęcia, specyfikacje, opisy, rysunki lub parametry techniczne, nie stanowią oferty w rozumieniu Kodeksu cywilnego oraz nie są wiążące i mogą ulec zmianie bez wcześniejszego powiadomienia.