



System podziału przestrzeni Diviso



MARO Office Furniture

Od 30 lat dbamy o to, aby praca biurowa była komfortowa i ergonomiczna. Nasze meble świadczą o naszym profesjonalizmie i miłości do tego co robimy. Zamiłowanie do tworzenia rzeczy pięknych i funkcjonalnych sprawia, że z pasją szukamy nowych rozwiązań, które zamieniają pomysły w produkt, na coraz to wyższym poziomie. Wykorzystując innowacyjną myśl technologiczną, dokładamy wszelkich starań, by nasze produkty i rozwiązania były najwyższej jakości. Potwierdzają to certyfikaty ISO 9001 oraz Geprüfte Sicherheit. Zdecydowanie ułatwia to nasz park technologiczny, gdzie pod jednym dachem spotykają się światowej klasy technologie. Jako odpowiedzialny producent, chcemy minimalizować niekorzystny wpływ jaki wywieramy na środowisko naturalne, tego samego oczekując od naszych dostawców.

Nasz Park Maszynowy to gwarancja najwyższej jakości i precyzji. Dzięki inwestycji w nowe technologie oraz nieustanne poszukiwanie nieszablonowych rozwiązań, rozwijamy się każdego dnia. Dobrze wiemy, ile znaczy czynnik ludzki, dlatego część rzeczy robiona jest u nas ręcznie. Klejenie korpusów ład łukowych to praca, gdzie człowiek ma przewagę nad maszyną. Za to tam, gdzie potrzeba chirurgicznej dokładności i powtarzalności w krótkim czasie, wspomagamy się najnowszą technologią. Centrum obróbcze nawierca, frezuje i obrabia krawędzie z nadzwyczajną precyzją. Na jakość naszych mebli składają się setki prób i testów, dzięki którym jesteśmy pewni, że w tym temacie nie mamy sobie równych.



System podziału przestrzeni Diviso

TRANSPORT

- Produkt dostarczany do klienta w paczkach.
- Przeznaczony do samodzielnego montażu.

GWARANCJA

- Produkty MARO 5 lat gwarancji.

CERTYFIKATY



CERTYFIKATY PŁYTA MELAMINOWANA



Zrównoważony rozwój

Dowiedz się więcej o naszych działaniach.



maro.pl/firma/zrownowazony-rozwoj

Systemy podziału przestrzeni

Divi so to propozycja stałego podziału przestrzeni biurowej. Montowane jest do wieńca górnego szafki lub do ściany tylnej szafy 2CH, 3OH lub 4CH.

KONSTRUKCJA

- Płyta wiórowa dwustronnie pokryta melaminą o podwyższonej trwałości - Klasa1.
- Płyta o ograniczonej emisji formaldehydu E1.
- Żebrowanie wykonane z płyty o grubości 18 mm wykończone obrzeżem z tworzywa sztucznego (ABS) o grubości 2 mm i promieniu 3 mm.
- Głębokość żebrowania wynosi 150 mm.



WYSOKOŚĆ

- Moduły Diviso występują w 3 wysokościach: 3OH, 5OH, 6OH.
- Przegroda Diviso montowana do tylnej ściany szafki jest wyposażona w stopki poziomujące +20 mm.

STELAŻ

- Konstrukcja przegrody oparta na metalowych słupkach konstrukcyjnych, o okrągłym profilu Ø 50 mm.
- Odległość słupków od krawędzi wynosi 250 mm.
- Ilość słupków zależy od szerokości przegrody. Diviso o szerokości 1200 oraz 1600 mm posiada dwa słupki konstrukcyjne, natomiast wersje szersze - 2000 oraz 2400 są wyposażone w 3 słupki.
- Przegroda Diviso zawsze występuje zestawie z dodatkową szafką (cena przegrody nie zawiera szafki).
- Montaż przegrody na wieńcu górnym szaf 2 lub 3OH, brak możliwości montażu przegrody na szafach wyższych.
- Montaż przegrody z tyłu szafy, wyłącznie w połączeniu z szafą ze ścianą tylną o grubości 18 mm.



INFORMACJE DODATKOWE

- Kolorystyka wg oferty MARO

Diviso 3OH z dwoma słupkami
-montowane do wieńca górnego szafy 2/3OH

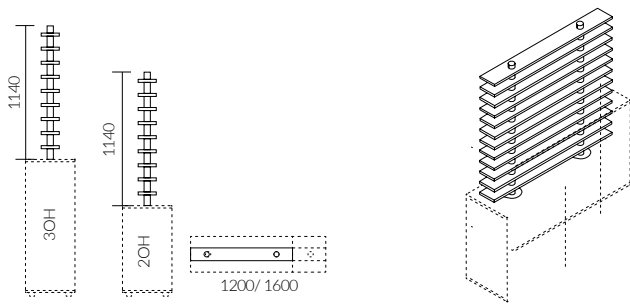

Diviso 3OH z trzema słupkami
-montowane do wieńca górnego szafy 2/3OH

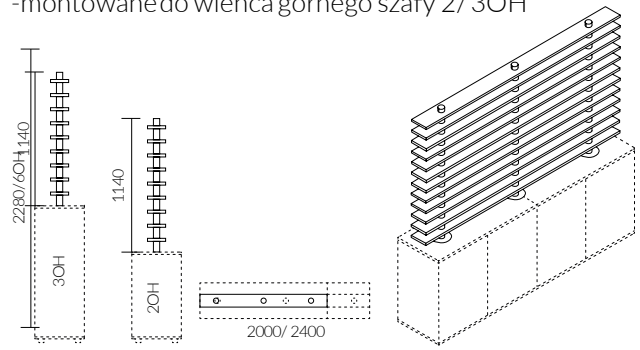

Diviso 5OH z dwoma słupkami
-montowane do ściany tylnej szafy

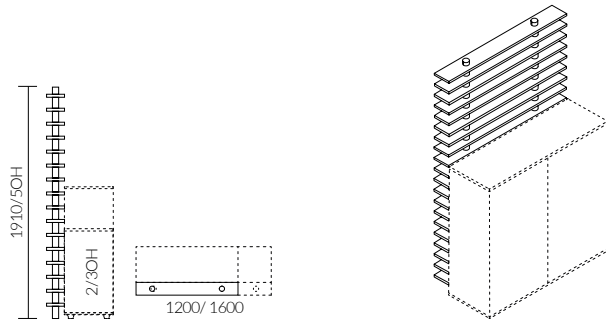

Diviso 6OH z dwoma słupkami
-montowane do ściany tylnej szafy

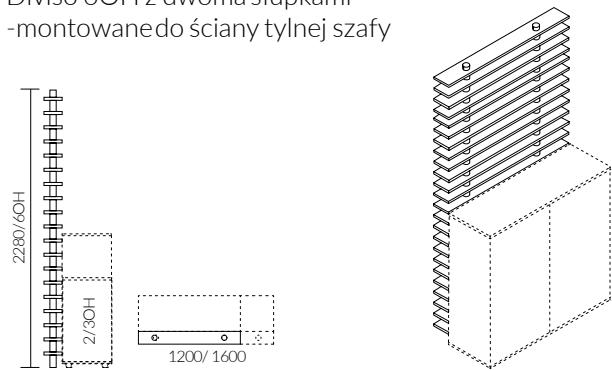

Diviso 5OH z trzema słupkami
-montowane do ściany tylnej szafy

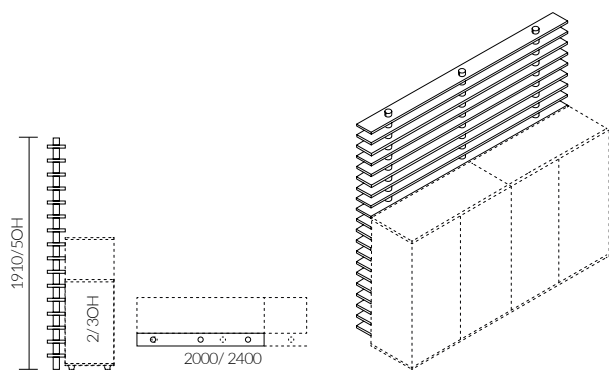

Diviso 6OH z trzema słupkami
-montowane do ściany tylnej szafy

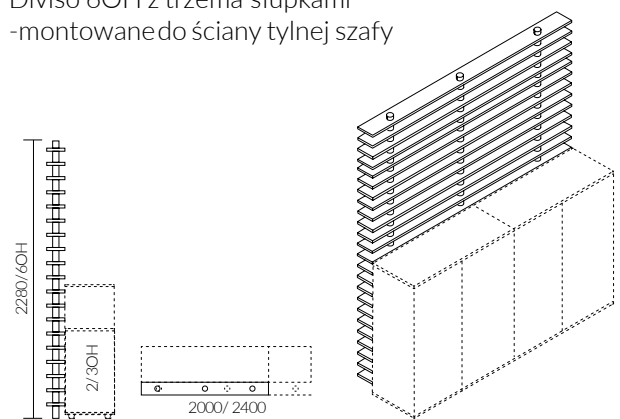

Melamina

① STANDARD



② TREND

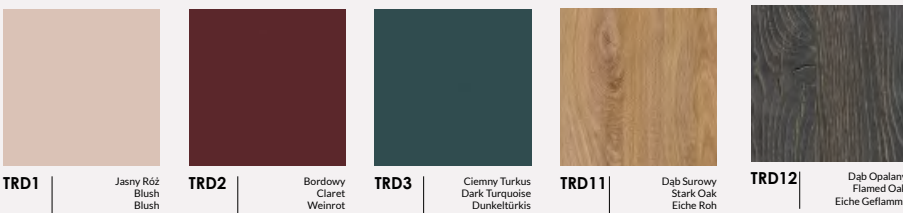

Metal

① STANDARD

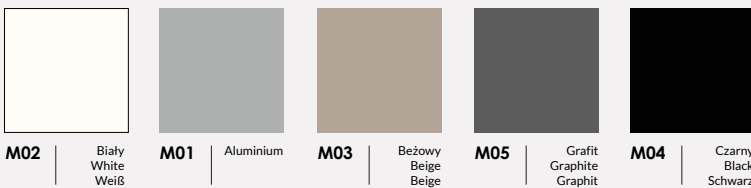

② TREND

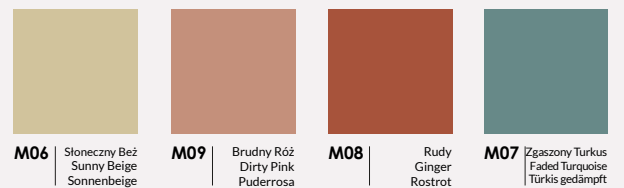

Tkaniny

100% Polyester
100.000 Martindale cycles

① CALDO
Select by Lech

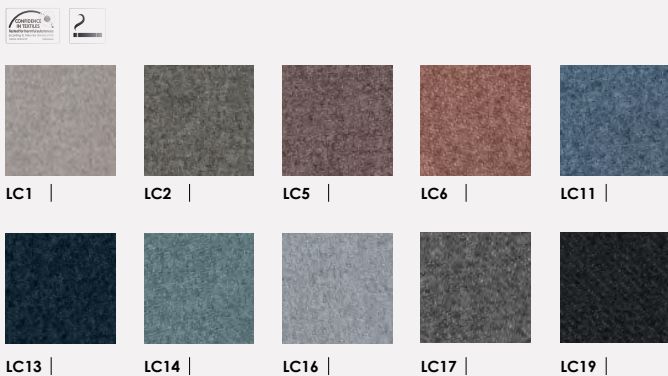

95% Virgin Wool, 5% Poliamid
100.000 Martindale cycles

② SYNERGY
Camira

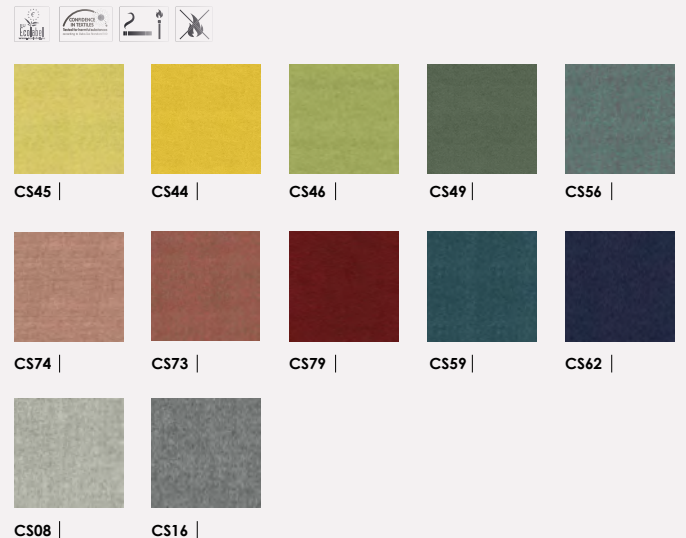

100% Recycled Polyester
67.000 Martindale cycles

① TERRA
Select by Lech



Wszystkie nasze aktualne materiały znajdziesz online

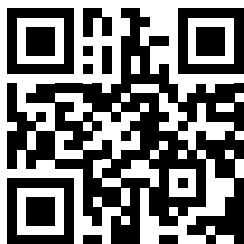

Odwiedź naszą stronę internetową maro.pl

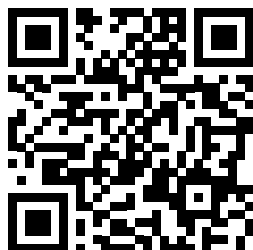

Znajdź zdjęcia i filmy w wysokiej jakości do zamieszczenia w swoich materiałach maro.cloud/photo



Znajdź bryły i katalogi maro.pl/design-tools/pliki-do-pobrania



Zamów meble online – strefa B2B shop.maro.pl



Fabryka Mebli Biurowych MARO Sp. z o.o.
PL 62-052 Komorniki, ul. Fabianowska 100

+48 61 890 00 00

maro@maro.pl

[MARO.pl](http://maro.pl)

Śledź nowości i dołącz do społeczności MARO

 [/@maroofficefurniture](https://www.linkedin.com/company/maroofficefurniture)

 [/@maroofficefurniture](https://www.facebook.com/maroofficefurniture)

 [@maroofficefurniture](https://www.instagram.com/maroofficefurniture)

 [/@maroofficefurniture](https://www.youtube.com/maroofficefurniture)

Zamówienia na materiały drukowane, próbki kolorystyczne, prosimy kierować na marketing@maro.pl

Ilustracje prezentowane w niniejszym dokumencie mają wyłącznie charakter poglądowy i nie stanowią żadnej formy umowy lub gwarancji – w szczególności dotyczy to prezentowanych kolorów oraz powierzchni meblowych stosowanych przez Fabrykę Mebli Biurowych MARO sp. z o.o. Aby uzyskać informacje dotyczące funkcji i konfiguracji, prosimy o kontakt z Fabryką Mebli Biurowych MARO sp. z o.o.

Wszelkie prezentowane informacje, w szczególności zdjęcia, specyfikacje, opisy, rysunki lub parametry techniczne, nie stanowią oferty w rozumieniu Kodeksu cywilnego oraz nie są wiążące i mogą ulec zmianie bez wcześniejszego powiadomienia.